

令和 2 年度中学生チャレンジテスト

第 2 学年 社会 A

注 意

- 1 調査問題は、1 ページから 26 ページまであります。先生の合図があるまで、調査問題を開かないでください。
- 2 解答はすべて解答用紙⑤（社会 A）に記入してください。
- 3 解答は、HB または B の黒鉛筆（シャープペンシルも可）を使い、濃く、はっきりと書いてください。また、消す時は消しゴムできれいに消してください。
- 4 解答を選択肢から選ぶ問題は、解答用紙のマーク欄を黒く塗りつぶしてください。
- 5 解答を記述する問題は、指示された解答欄に記入してください。
また、解答欄からはみ出さないように書いてください。
- 6 解答用紙は、オモテ、ウラがあります。
- 7 解答用紙の〔生徒記入欄〕に、組、出席番号を記入し、マーク欄を黒く塗りつぶしてください。
- 8 調査時間は 45 分です。

問題は、次のページから始まります。

- 1 あゆみさんの班は、西日本にある城の中から図 I 中の ● に示した4つの城を選び、それぞれの城がある市や県について調べました。あとの問いに答えなさい。

図 I

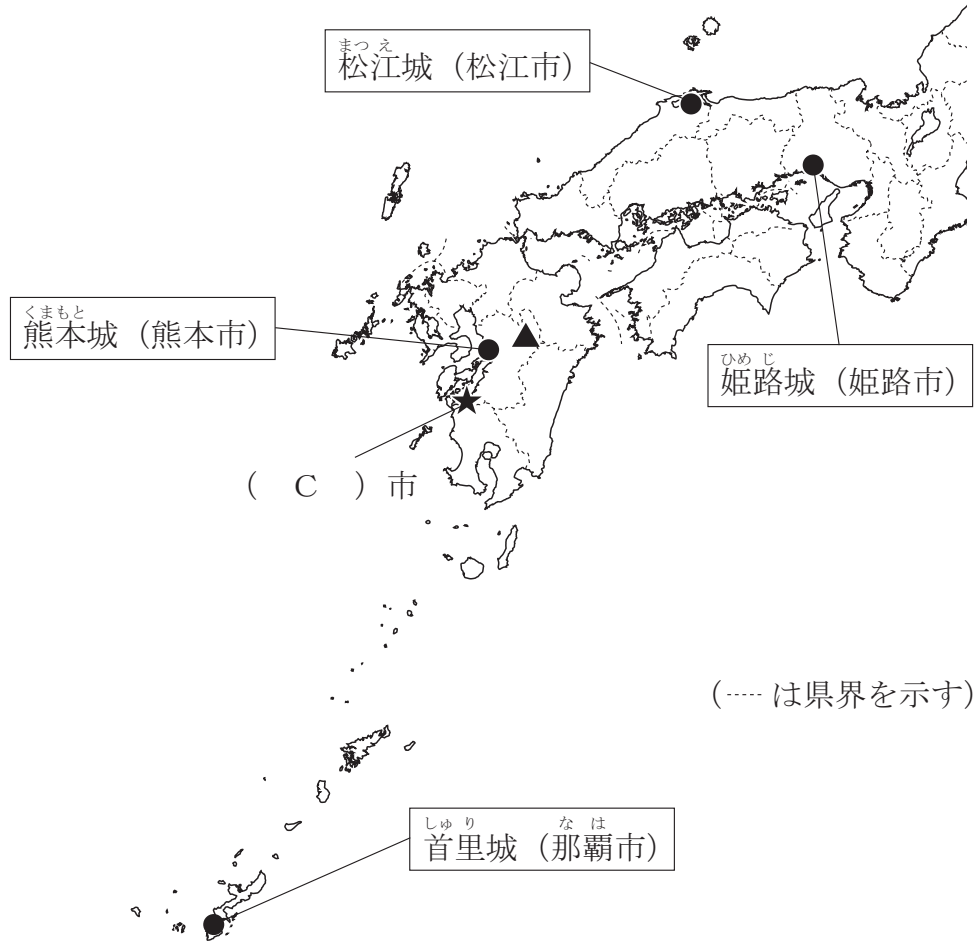

- (1) 次のア～エは、図 I 中の ● で示した城がある4つの都市のいずれかの雨温図です。松江市の雨温図をア～エから1つ選びなさい。

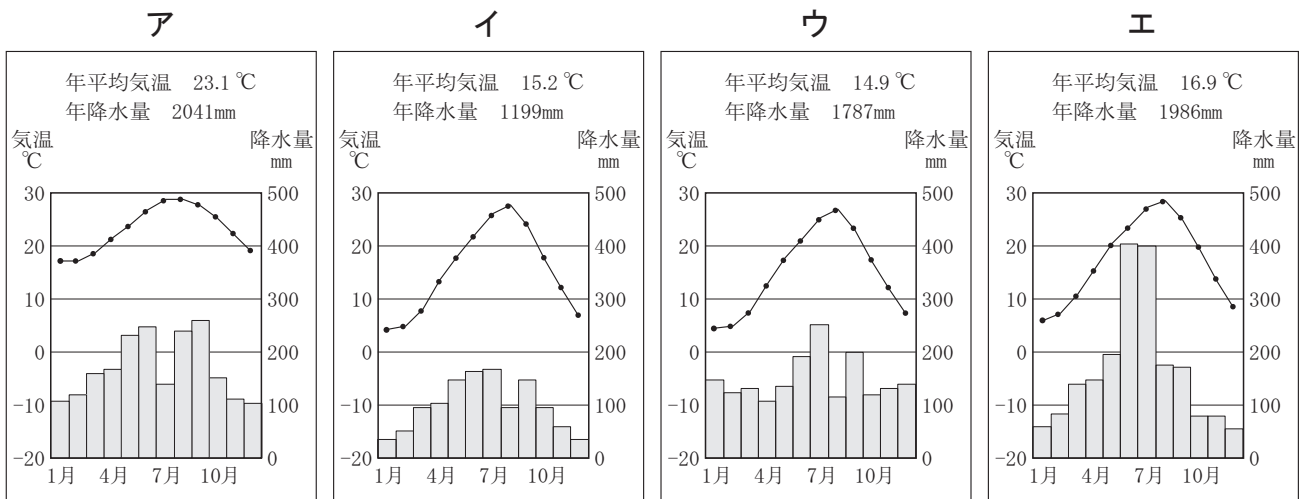

(気象庁の資料により作成)

- (2) 次の文中の (A), (B) に入る語の組み合わせとして適しているものを、あとのア～エから1つ選びなさい。

○中国・四国地方のうち中国山地より北（日本海側）を（ A ）地方といい、松江城のある松江市はこの地方最大の都市である。

○島根県の県庁所在地が松江市であるように、県名と県庁所在地名が異なる県は中国・四国地方には島根県を含めて（ B ）ある。

- ア A 山陰 B 3県 イ A 山陰 B 4県
 ウ A 瀬戸内 B 3県 エ A 瀬戸内 B 4県

- (3) 姫路城は、1993年に法隆寺とともに日本で最初に世界遺産に登録されました。その後、日本の世界遺産は登録数を増やしています。

現在登録されている日本の世界遺産のうち、「核兵器の被害を現代に伝える、平和を求めるシンボル」として、1996年に世界遺産に登録された広島市にある建築物は何と呼ばれていますか。書きなさい。

- (4) 温暖な気候と美しい自然、世界遺産である首里城をはじめ独自の伝統や文化をもつ沖縄県は、毎年多くの観光客が訪れ、観光業が重要な産業となっています。図Ⅱは、兵庫県、島根県、熊本県、沖縄県及び日本全国の、*労働力人口と労働力人口に占める産業別就業者の割合を示したものです。沖縄県に当たるものを、図Ⅱ中のア～エから1つ選びなさい。

*労働力人口：15歳以上の、仕事をして収入を得ている人口。

図Ⅱ 労働力人口と労働力人口に占める産業別就業者の割合（2015年）

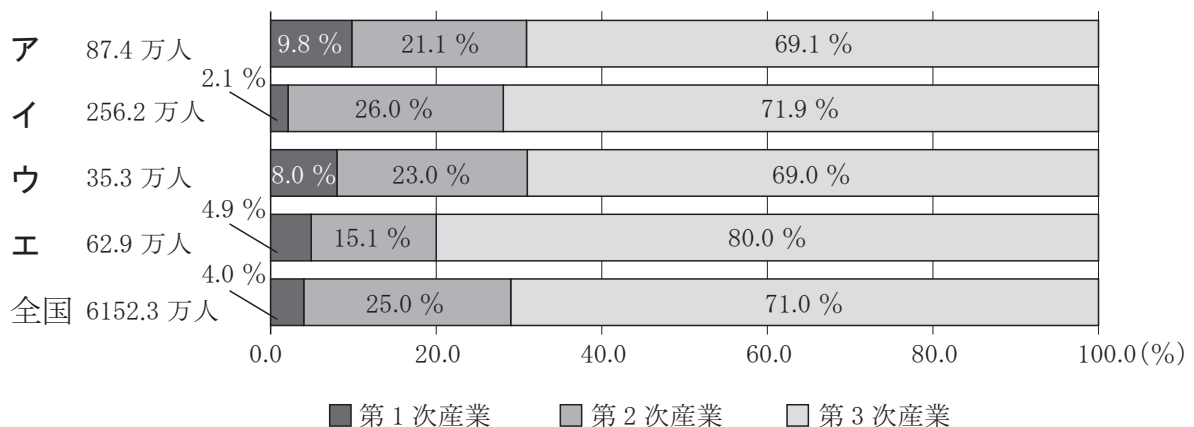

(総務省統計局の資料により作成)

(5) あゆみさんの班では、分担して4つの県についてさらに調べることにしました。あゆみさんは熊本県を担当することになり、様々な角度から熊本県について調べました。あとの問いに答えなさい。

- ① 図 I 中の ▲ の火山にみられる、火山の爆発や噴火による陥没などによってできた巨大なくぼ地を何と呼びますか。カタカナ4字で書きなさい。
- ② あゆみさんは、熊本県には積極的に環境問題に取り組んでいる市があることを知り、九州地方の他の県での環境問題に関する取り組み内容も合わせて調べ、【まとめ】をつくりました。【まとめ】中の (C)、(D) に入る語の組み合わせとして適しているものを、あとのア～エから1つ選びなさい。

【まとめ】

四大公害病の一つである深刻な公害病が発生した図 I 中の (C) 市は、過去の公害の教訓を生かして、環境問題の解決や環境保全のために積極的に取り組みを進めてきました。2008年には (C) 市は環境モデル都市に選ばれ、廃棄物ゼロをめざす (D) 事業を進めています。

福岡県の北九州市も環境モデル都市に選ばれています。北九州市では公害や環境問題の解決で培った技術を生かして、臨海部の「北九州 (D)」にリサイクル工場を集め、あらゆる廃棄物を産業の原料として活用し、最終的に廃棄物をゼロにすることをめざしています。

- | | | | | |
|---|---|----|---|--------|
| ア | C | 水俣 | D | コンビナート |
| イ | C | 水俣 | D | エコタウン |
| ウ | C | 周南 | D | コンビナート |
| エ | C | 周南 | D | エコタウン |

③ あゆみさんが熊本県の工業について調べたところ、熊本県は電子部品の生産が盛んであることがわかりました。さらに調べると、九州には多くの I C（集積回路）工場が分布していることがわかりました。

写真は I C 製品の大きさを、**図Ⅲ**は九州における主な I C 工場の分布を示したものです。写真と**図Ⅲ**から読み取れる内容をもとに、九州の I C 工場の立地について、次の条件にしたがって書きなさい。

条件 1 I C 製品の大きさから考えられる輸送の特徴^{とくちょう}についてふれること。

条件 2 40 字以上、60 字以内で書くこと。

写真 I C 製品とその大きさ

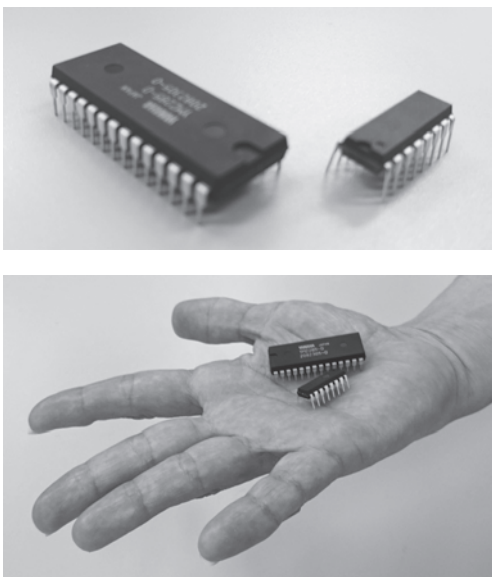

図Ⅲ 九州の主な I C 工場の分布（2019 年）

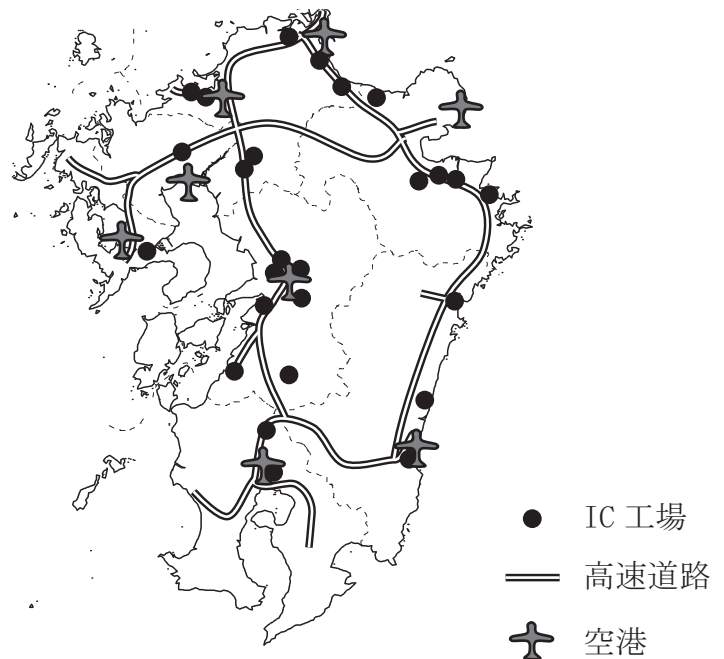

(……は県界を示す)

にほんこくせいずえ
『日本国勢図会 2020/21』などにより作成

- ④ ^{くまもと} 熊本県の農業産出額が全国的にも上位であることを知ったあゆみさんは、熊本県の農業について調べました。図Ⅳは2000年と2015年の熊本県の農業産出額とその内訳を、表Ⅰは2000年と2015年の熊本県の耕地面積と農業従事者数を示したものです。

図Ⅳ、表Ⅰから読み取れる内容として誤っているものを、あとのア～エから1つ選びなさい。

図Ⅳ 熊本県の農業産出額とその内訳

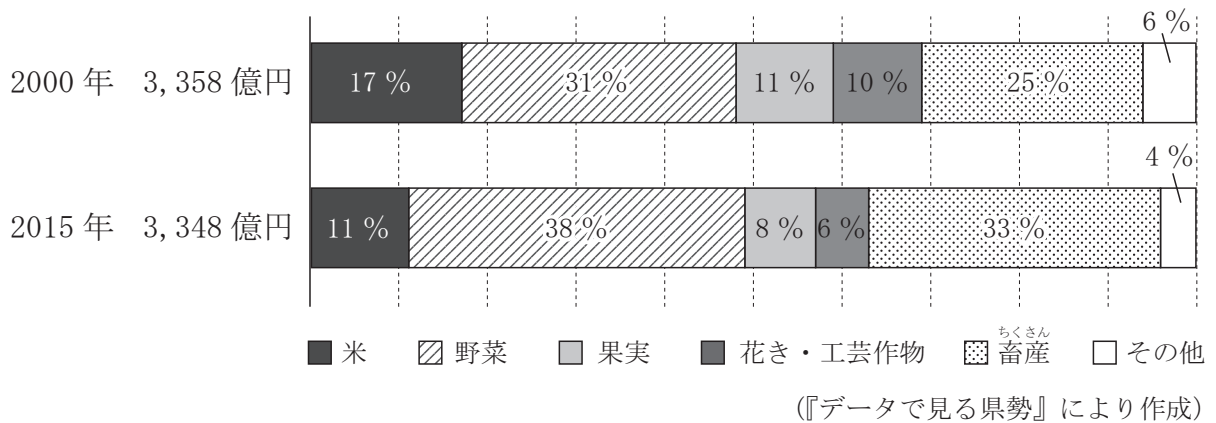

表Ⅰ 2000年と2015年の熊本県の耕地面積と農業従事者数

	耕地面積 (ha)	農業従事者 (人)
2000年	125,400	184,954
2015年	114,100	102,503

(『データでみる県勢』により作成)

- ア 2000年、2015年とも、野菜の産出額は畜産の産出額よりも多い。
- イ 2000年と比べて2015年は、野菜と畜産の産出額は増加し、米、果実、花き・工芸作物の産出額は減少している。
- ウ 2000年と比べて2015年は、農業従事者1人あたりの農業産出額は減少している。
- エ 2000年を基準とした2015年の耕地面積の減少率よりも、2000年を基準とした2015年の農業従事者数の減少率の方が大きい。

問題は、次のページに続きます。

2 まさるさんは、中国・四国地方の農村や山間部、離島などでは人口が減少し高齢化が進んでいる地域が多く、これらの地域では様々な対策が取られていることを知りました。あとの問いに答えなさい。

(1) 表 I は、中国・四国地方の各県の人口密度、人口に占める 65 歳以上の割合、*人口増加率を示したものです。

*人口増加率：一定期間に、どのくらいの人口が増加したかを示す割合のこと。

たとえば、2000 年から 2015 年の 15 年間の人口増加率は、
 $(2015 \text{ 年の人口} - 2000 \text{ 年の人口}) \div 2000 \text{ 年の人口} \times 100$

で求められ、人口が減少すればマイナスとなる。

表 I 中国・四国地方の各県の人口密度、人口に占める 65 歳以上の割合、人口増加率

県名	人口密度 (人/km ²) (2015 年)	人口に占める 65 歳以上の割合 (%) (2015 年)	人口増加率 (%)	
			1985 年～ 2000 年	2000 年～ 2015 年
香川県	507	29.9	0.0	-6.4
A	332	27.5	2.1	-2.2
B	265	28.7	1.7	-3.2
C	240	30.6	-2.4	-8.7
D	228	32.1	-4.6	-8.6
徳島県	180	31.0	-1.3	-9.4
鳥取県	162	29.7	-0.6	-7.1
島根県	102	32.5	-4.2	-9.9
高知県	102	32.8	-3.1	-11.2

(総務省統計局の資料により作成)

- ① まさるさんは、表 I 中の人口に占める 65 歳以上の割合を、4 つの区分に従って県別に示した図 I を作成しました。図 I を参考に、表 I 中の D の県名を書きなさい。

図 I 中国・四国地方の 65 歳以上の人口の割合（2015 年）

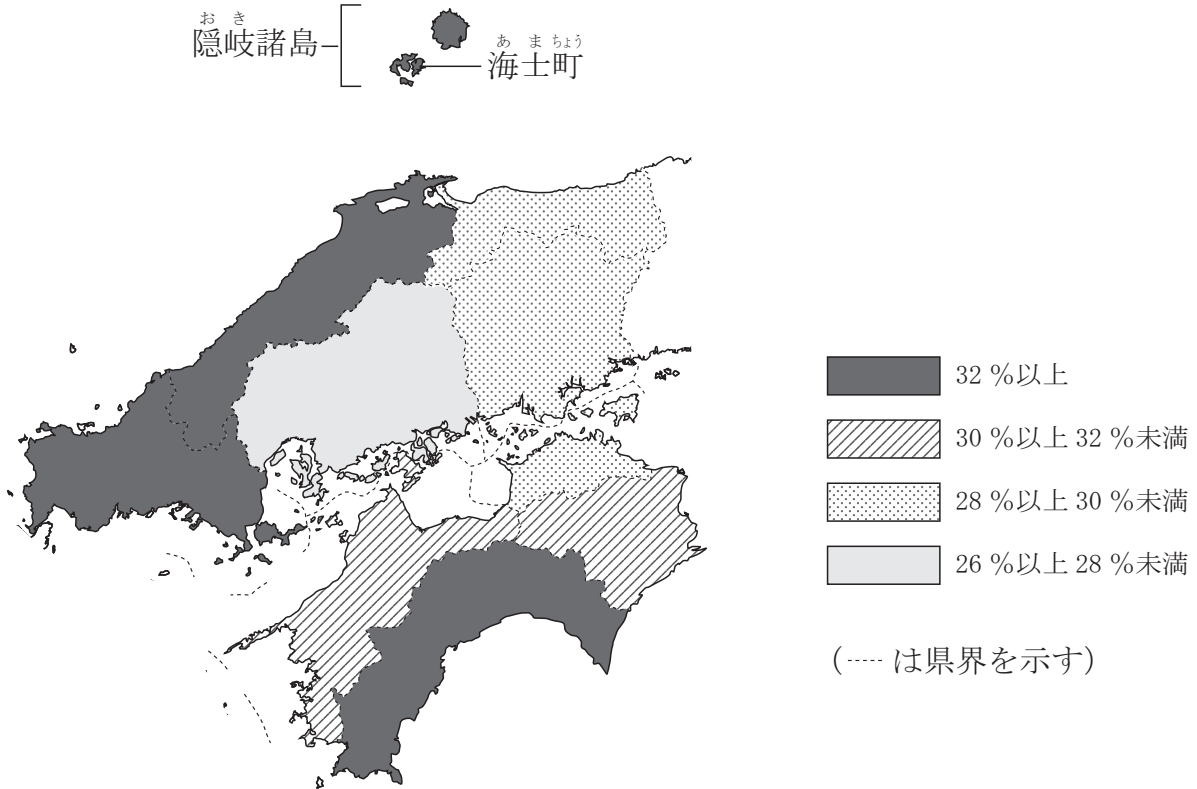

- ② 表 I から読み取れる内容として正しいものを、次のア～エから 1 つ選びなさい。

- ア 人口密度が 200 人/km² 以下の県は、人口に占める 65 歳以上の割合が 30 %以上である。
- イ 人口密度が高い上位 3 県は、2000 年に比べて 2015 年は人口が増加している。
- ウ 人口に占める 65 歳以上の割合が大きい上位 3 県は、2000 年～2015 年の人口増加率の小さい上位 3 県である。
- エ 人口に占める 65 歳以上の割合が最も小さい県は、1985 年～2000 年の人口増加率、2000 年～2015 年の人口増加率のどちらも最も大きい。

(2) まさるさんは、四国の活性化のために、本州と四国を結ぶ3つのルートはどのような役割を果たしたかに関心を持ち調べました。図Ⅱは本州と四国を結ぶ3つのル^かートに架かる主な橋とその完成年月日です。これらの橋の完成でそれぞれのルートが開通し、本州と四国は直接自動車で行き来できるようになりました。

図Ⅱ 本州と四国を結ぶ3つのルートに架かる主な橋と完成年月日

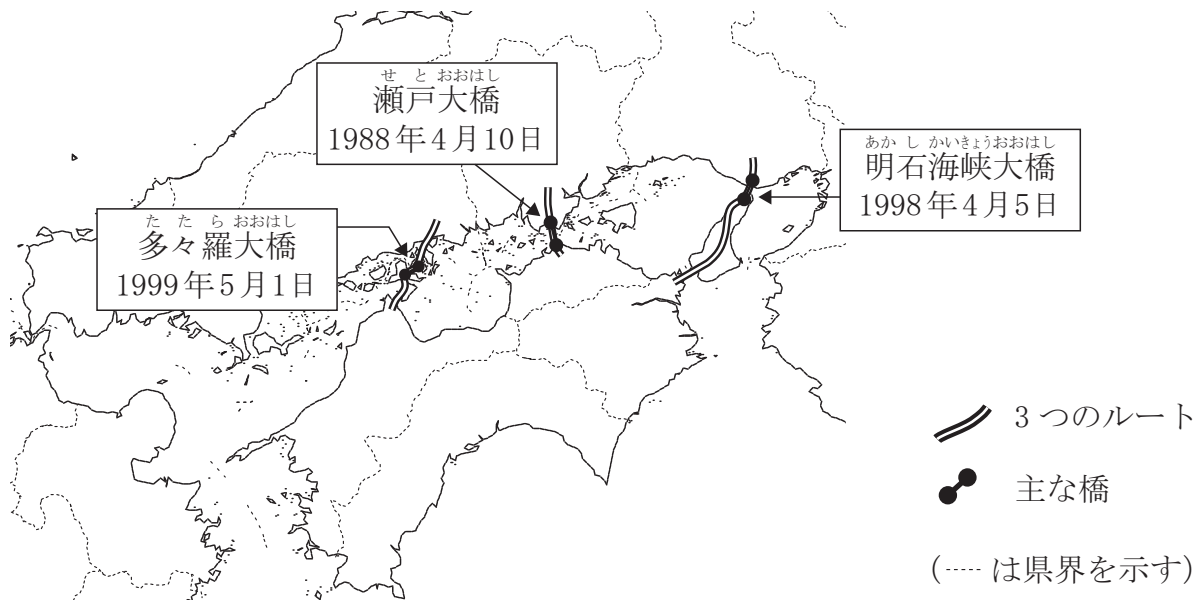

- ① 図Ⅱ中の、本州と四国とを結ぶ3つのルートからなる橋や道路はまとめて何と呼ばれていますか。書きなさい。
- ② まさるさんは、3つのルートの開通による四国の観光客数の変化について調べ、図Ⅲをつくりました。図Ⅲの**ア**～**エ**は、四国4県のいずれかの、県外からの観光客数の推移を示したものです。図Ⅲの**ア**～**エ**から徳島県に当たるものを1つ選びなさい。

図Ⅲ 四国4県への県外からの観光客数の推移

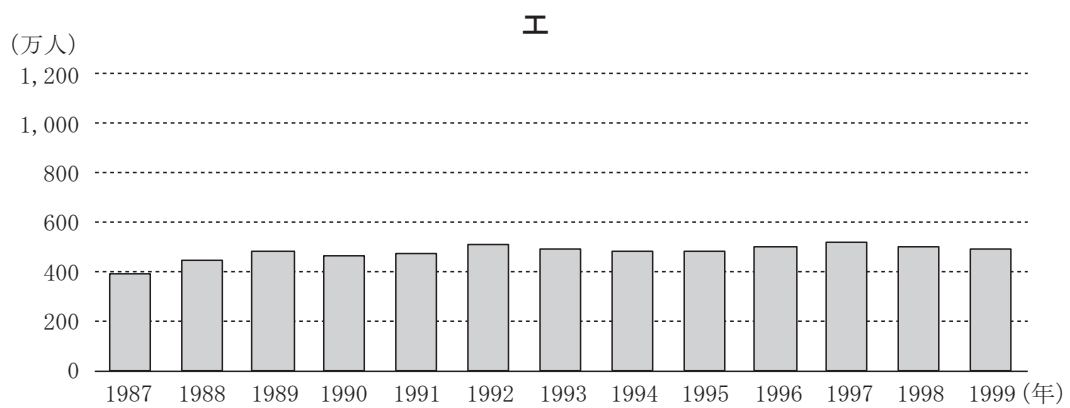
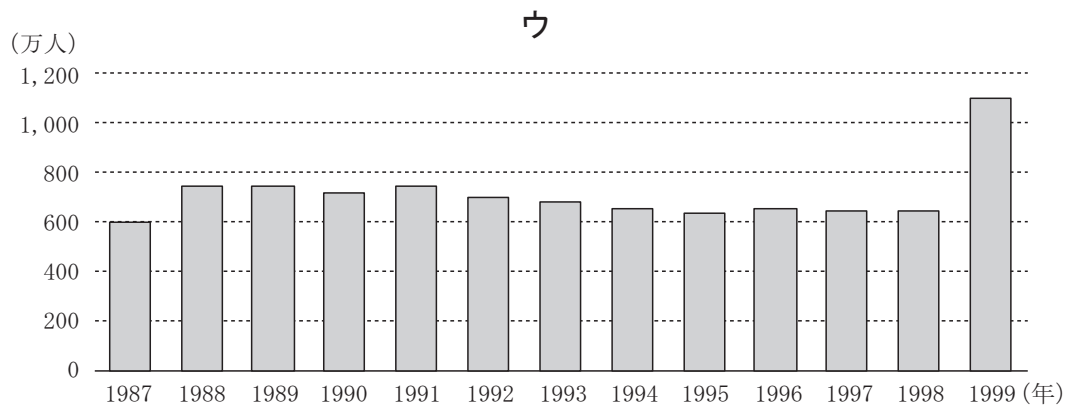
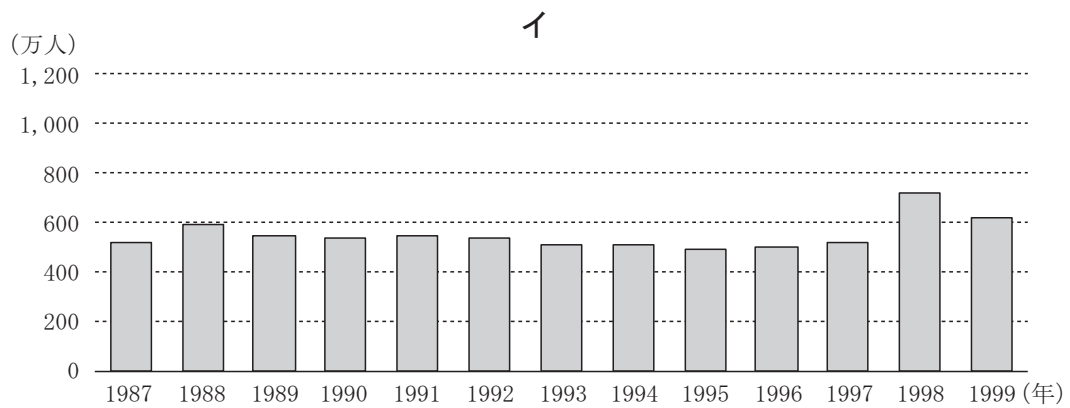
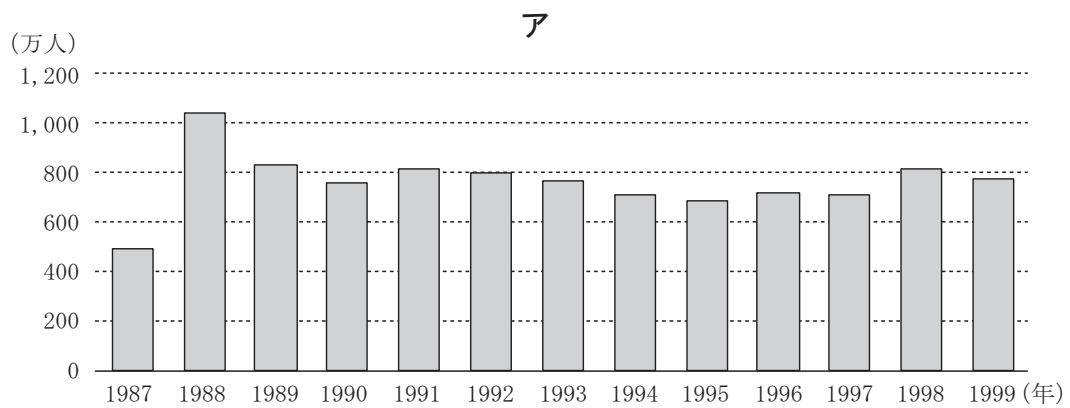

(各県の統計資料により作成)

(3) まさるさんは、人口の減少が進む地域の中で、対策の成果が出ている島根県の海士町^あについて調べました。図Ⅳは海士町の1985年、2000年、2015年の人口ピラミッド（5歳階級別人口構成図）です。まさるさんは図Ⅳをもとに、海士町や中国・四国地方の多くの地域でみられる人口減少とその課題についてまとめました。

図Ⅳ 海士町の人口ピラミッド

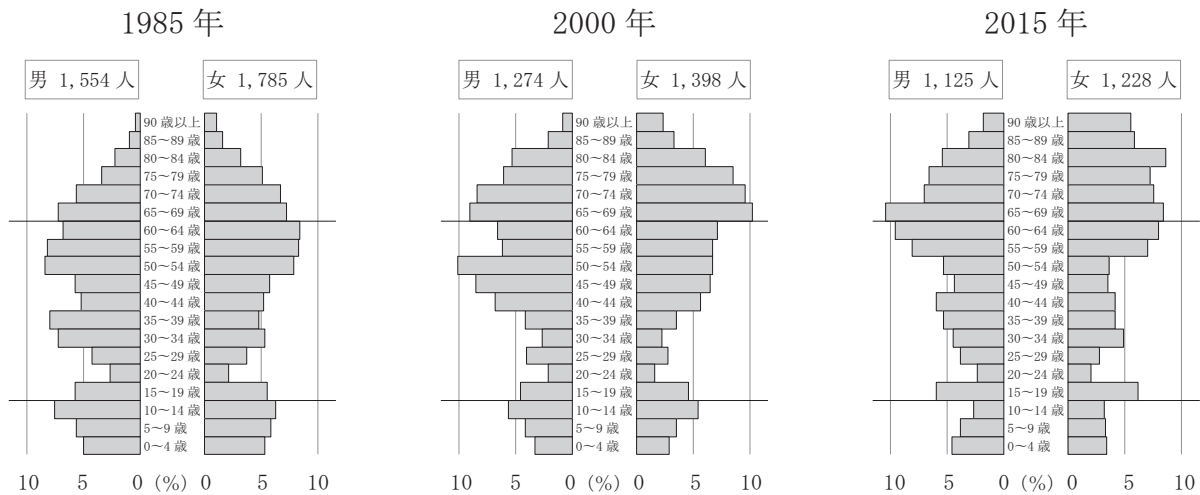

(総務省統計局の資料により作成)

【まとめ】

農業と漁業が主な産業であり、本州から離れた^{おき}隠岐諸島にある海士町は、1985年から2000年の人口増加率はマイナス20%近くであり、島根県の中でも特に大きく人口が減少した地域の1つです。また、2000年の人口ピラミッドをみると、1985年と比べて（ X ）の人口の割合が増加する一方、20歳～40歳代の人口の割合が減少しています。

海士町のように人口が減少し^{こうれいか}高齢化が進む地域では、学校や病院、商店などがなくなったりバスの便数が減ったりして、毎日の生活に様々な問題が生じるだけでなく、地域社会を支える活動が困難になるなど、（ Y ）化が深刻な問題となっています。

海士町では急激な（ Y ）化に対し、様々な取り組みが行われています。

① 【まとめ】中の (X), (Y) に入る語の組み合わせとして適しているものを、次のア～エから1つ選びなさい。

- ア X 65歳以上 Y 過疎^{かそ}
 イ X 65歳以上 Y 過密
 ウ X 14歳以下 Y 過疎
 エ X 14歳以下 Y 過密

② まさるさんは、【まとめ】中の様々な取り組みに関してさらに調べました。次の資料は海士町での取り組みの内容であり、図Vは海士町における転出入による人口の増減数の推移を示しています。

海士町では、2000年ごろから資料の取り組みが行われた結果、図Vのように、海士町から転出する人数よりも海士町へ転入する人数が多い年が増えていています。海士町での取り組みについて、資料中の取り組みAと取り組みBのそれぞれのねらいとして考えられることを書きなさい。

資料 海士町での取り組み

取り組みA	・サザエカレーの商品化。
	・最新の冷凍技術 ^{れいとう} を導入し、獲れたての海の味覚 ^{あじ} を販売。
	・養殖岩がき ^{ようしよく} や隠岐牛 ^{おきぎゅう} などのブランド化の推進。
	・天然塩の生産と、この塩を使用した梅干 ^{しおから} 、塩辛 ^{ひもの} 、干物の製造・販売。
取り組みB	・移住者に安い家賃で住宅を提供。
	・仕事を始めるための支援。
	・出産祝い金 ^{えんじよ} や保育料の援助。

(海士町のWebページにより作成)

図V 海士町における転出入による人口の増減数の推移

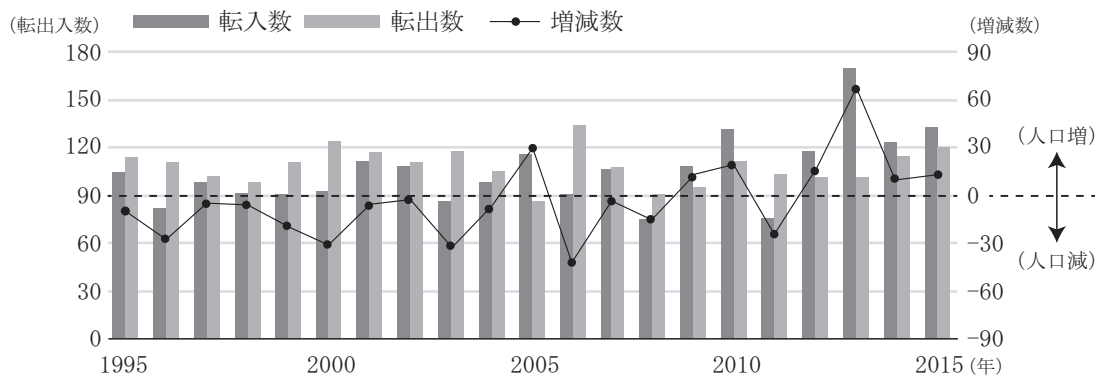

(海士町のWebページにより作成)

3 のりこさんとみえさんは^{おおさか みなと}大阪市港区にある^{てんぼうざん}天保山公園に行きました。あとの問いに答えなさい。

(1) 天保山公園には図 I の風景画があります。この風景画の原画は、化政文化の時代の^{うきよ えし}浮世絵師によって描かれたものです。あとのア～エのうち、この風景画の原画を描いた浮世絵師の名前として適しているものを1つ選びなさい。

図 I

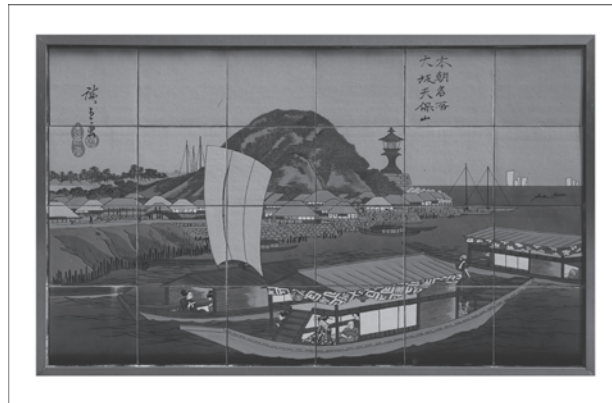

- ア ^{うたがわひろしげ}歌川広重 イ ^{たわら や そうたつ}俵屋宗達 ウ ^{お がたこうりん}尾形光琳 エ ^{ひしかわもろのぶ}菱川師宣

(2) 天保山公園の北側を流れる^{あじがわ}安治川は大阪市営の渡船で渡ることができます。渡船の乗り場で働いている人が、安治川は江戸時代に^{えど}河村瑞賢によってつくられた川であるということを教えてくれました。家に帰った2人は河村瑞賢のことを調べ、【メモ I】をつくりました。あとの問いに答えなさい。

【メモ I】

河村瑞賢の関わった事業

- 海上交通路の整備
①
- 鉾山の開発
②
- ^{よどがわ}淀川の治水工事
 - ・淀川河口の^{くじょうじま}九条島を切り開き、^{かんつう}貫通した川を幕府は安治川と命名
 - ・淀川とつながっていた^{やまどがわ}旧大和川の一部拡張
③

① 【メモ I】中の下線部②のうち、^{で わくに}出羽国（現在の山形県・秋田県）から大阪に入ってくる米は、^{まわ}何廻り航路で大阪に入ってきたと考えられますか。書きなさい。

- ② 【メモ I】 中の下線部①に関して述べた次の文章中の (a), (b) に入る語の組み合わせとして最も適しているものを、あとのア～カから1つ選びなさい。

河村瑞賢は江戸幕府の命令を受け、現在の^{にいがた}新潟県にあった^{うえだ}上田銀山の開発に関わりました。

江戸時代には、鉱山での採掘^{さいくつ}や精錬^{せいれん}の技術が発達し、(a) 鉱山 (現在の島根県) や (b) 鉱山 (現在の兵庫^{ひょうご}県) などで開発が進みました。

- | | | | | |
|---|---|-------------------|---|-------------------|
| ア | a | ^{あしお} 足尾 | b | ^{いわみ} 石見 |
| イ | a | 足尾 | b | ^{いくの} 生野 |
| ウ | a | 石見 | b | 足尾 |
| エ | a | 石見 | b | 生野 |
| オ | a | 生野 | b | 足尾 |
| カ | a | 生野 | b | 石見 |

- ③ 【メモ I】 中の下線部②は、河村瑞賢の死後に付け替^かえられ、新大和川 (現在の^{あとし}大和川) が完成しました。その後、旧大和川の跡地^{あとち}では綿花^{さいばい}などが栽培されました。綿花など、農民が現金収入を得るためにつくる作物は何と呼ばれていますか。書きなさい。

のりこさんとみえさんは、河村瑞賢^{かわむらざいけん}について調べた時に、安治川^{あじがわ}の上流にある中之島^{なかのしま}周辺には江戸時代の史跡^{えどしせき}がいくつかあることを知りました。図Ⅱは中之島周辺にある江戸時代の史跡の位置を示したものです。2人は実際に行ってみたいと思い、これらの史跡について事前に調べました。あとの問いに答えなさい。

図Ⅱ

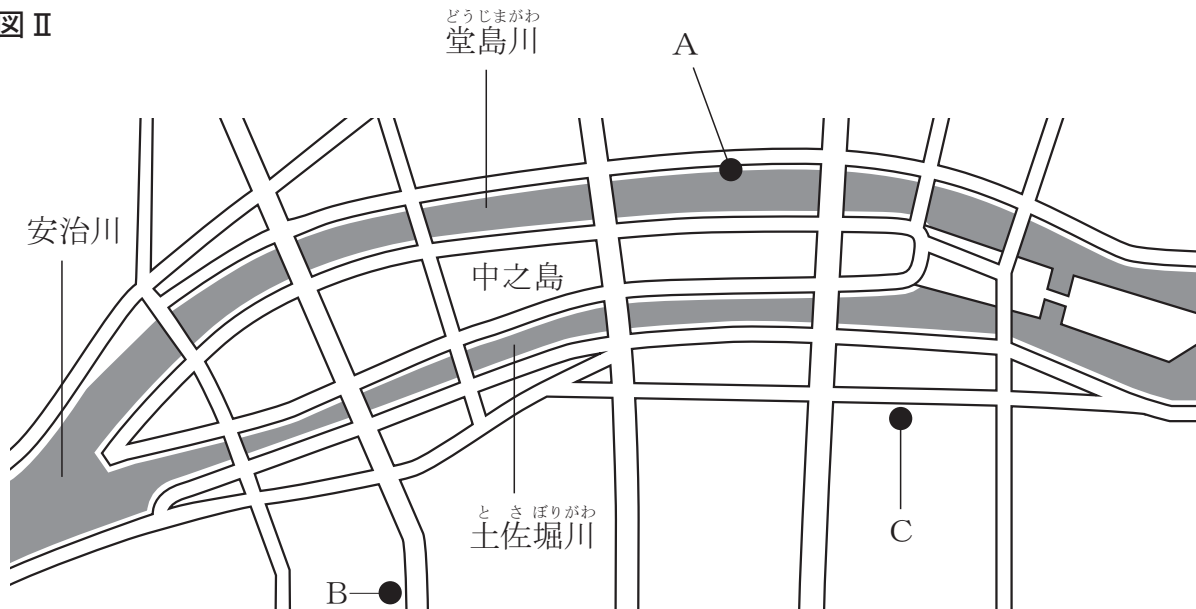

- (3) 図Ⅱ中のAは江戸時代に米取引の中心であった堂島米市場^{あと}跡です。2人は堂島米市場に関することを調べ、次の【メモⅡ】をつくりました。あとの問いに答えなさい。

【メモⅡ】

- 大阪^{おおさか}の大商人であった淀屋^{よどや}が店先（現在の淀屋橋南詰^{よどやぼしみなみづめ}）で米市を始める。
- 淀屋の米市が17世紀末に堂島に移転する。
- 江戸幕府が1730年に堂島米市場を公認する。

- ① 【メモⅡ】を見ながら話し合っている、のりこさんとみえさんの会話文を読み、会話文中の（ c ）、（ d ）に入る語の組み合わせとして最も適しているものを、あとのア～エから1つ選びなさい。

みえさん：江戸幕府が堂島米市場を公認したんだね。この時の幕府の将軍は誰かな。

のりこさん：（ c ）代将軍の徳川吉宗だよ。江戸商人による大阪の米市場進出などに反対した人々が江戸町奉行に訴えて、幕府が公認したんだ。

みえさん：そうなんだ。知らなかったよ。吉宗って、幕府の収入の中心である年貢米を増やすために新田開発を進め、豊作や不作に関係なく一定の年貢を取り立てるようにしたんだよね。

のりこさん：そうだよ。他にも武士に質素儉約を命じるなど幕府の財政の立て直しに取り組んだよ。吉宗の行った政治の改革を（ d ）の改革って言うよ。

- | | | | | | | | | | |
|---|---|---|---|----|---|---|---|---|----|
| ア | c | 5 | d | 享保 | イ | c | 5 | d | 寛政 |
| ウ | c | 8 | d | 享保 | エ | c | 8 | d | 寛政 |

- ② 次のX～Zの文は、【メモⅡ】中の下線部②の政治について述べたものです。X～Zを年代の古いものから順に並べた場合の正しい組み合わせを、あとのア～カから1つ選びなさい。

X 田沼意次は株仲間を奨励し、貿易では中国に海産物を輸出した。

Y 松平定信は旗本や御家人の借金を帳消しにした。

Z 徳川吉宗はヨーロッパの書物（漢訳洋書）の輸入を認めた。

- ア X → Y → Z
 イ X → Z → Y
 ウ Y → X → Z
 エ Y → Z → X
 オ Z → X → Y
 カ Z → Y → X

- (4) 図Ⅱ中のBは^{うづほ}靱海産物市場跡です。ここでは^{あと}干物や^{ひもの}鰹節など^{かつおぶし}生魚以外の海産物が売買され、肥料として使われる^{ほしか}干鰯も多く取引されました。図Ⅲ中のア～エのうち、干鰯の原料となっていたいわしの漁が盛んであった^{くじゅうくりはま}九十九里浜（^{ぼうそう}房総 ^{おき}沖）の位置として最も適しているものを1つ選びなさい。

図Ⅲ

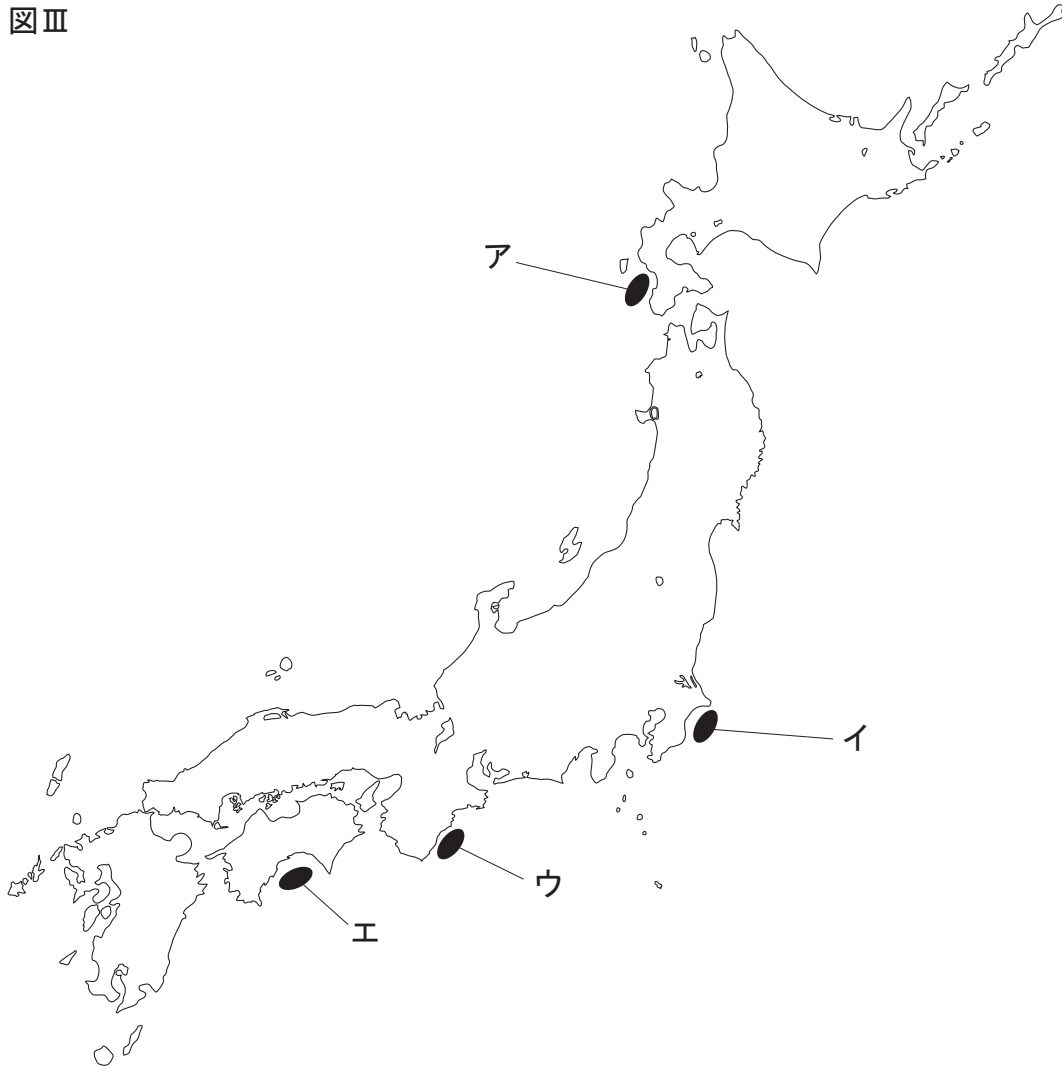

(5) 図Ⅱ中のCは適塾跡です。あとの問いに答えなさい。

- ① 適塾は緒方洪庵が開いた私塾（蘭学塾）です。次の文章は、緒方洪庵より先に蘭学の発展に貢献した人物が書いた書物の一部を訳したものです。この書物を書いた人物として最も適しているものを、あとのア～エから1つ選びなさい。

初めて人体の解剖を見て、オランダ語で書かれた解剖書と東洋の書物の説明とは大きな違いがあることに驚き、ぜひともこのことを早く明らかにして、治療の役に立たせたい、また、世の中の医者がいろいろな医術を発明する際にも役に立つようにしたいという志だけであったから、なんとかして一日も早くこの本をまとめることをめざし、この本を一冊訳せば望みは達したようなものと心に決めてやりはじめた…

ア 十返舎一九 イ 伊能忠敬 ウ 滝沢馬琴 エ 杉田玄白

- ② 江戸時代には人々の教育への関心が高まり、私塾以外に農民や町人の子どもたちが読み・書き・そろばんなど実用的な知識や技能を身につけるための庶民の教育機関が多くつくられました。この教育機関は何と呼ばれていますか。書きなさい。

のりこさんとみえさんは、中之島^{なかのしま}周辺の史跡^{しせき}を訪れた後、大阪^{おおさか}にゆかりのある江戸^{えど}時代の人物に関心を持ち、調べることにしました。あとの問いに答えなさい。

- (6) のりこさんは、現在の大阪市天王寺区^{てんのうじ}にある生國魂神社^{いくくにたま}の境内^{けいだい}に井原西鶴^{いはらさいかく}の座像があることを知り、井原西鶴について調べ、【メモⅢ】をつくりました。【メモⅢ】を見て、あとの問いに答えなさい。

【メモⅢ】

井原西鶴について

- ・元禄文化^{げんろく}を代表する人物の1人で、浮世草子^{うきよぞうし}と呼ばれる小説を書いた。
- ・代表的な作品として『日本永代蔵^{にっぽんえいたいぐら}』や『世間胸算用^{せけんむねさんよう}』がある。

- ① 【メモⅢ】中の下線部㊦の文化について述べた次の i と ii の文を読み、その正誤の正しい組み合わせを、あとのア～エから1つ選びなさい。

- i ^{かみがた}上方と呼ばれる京都や大阪を中心に栄えた文化で、おもに町人たちが文化の担い手^{にな}となった。
- ii 元禄文化を代表する文学作品として、『東海道中膝栗毛^{とうかいどうちゅうひざくりげ}』、『南総里見八犬伝^{なんそうさとみはっけんでん}』がある。

- ア i は正しい ii は正しい
- イ i は正しい ii は誤っている
- ウ i は誤っている ii は正しい
- エ i は誤っている ii は誤っている

- ② 【メモⅢ】中の下線部④には、^{ま め いちりゆう}「大豆一粒の光り堂」という話があり、その話の中にいくつかの農具の名前が出てきます。

次のア～ウのうち、^{とうみ}唐箕と呼ばれる農具を1つ選びなさい。

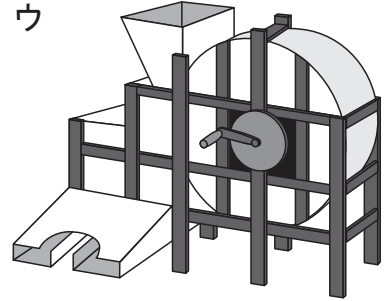
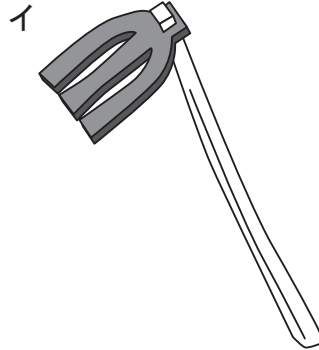
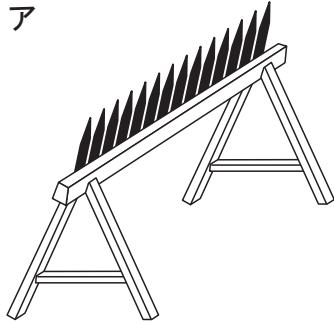

- (7) みえさんは、大阪市天王寺区にある^{えんじゆあんあと}円珠庵跡は江戸時代の^{けいちゆう}契沖という学者が晩年を過ごしたところであることを知り、調べたことをまとめました。【まとめ】中の(e)に入る語を漢字1字で書きなさい。

【まとめ】

晩年に円珠庵で古典の研究に親しんだ契沖は、^{み とほんしゆ}水戸藩主であった^{とくがわみつくに}徳川光圀の^{いらい}依頼で『^{ちゆうしやく}万葉集』を^{まんようだいしゆう き}注釈し、『^{あらわ}万葉代匠記』を著した人物として知られています。日本の古典を研究して『古事記伝』を著し、(e)学を大成(確立)した^{もとおりのりなが}本居宣長は、^{ぼつ}契沖の没後100年目に円珠庵を訪れています。

- (8) みえさんは、大阪市都島区にある^{みやこじま}与謝蕪村の^{よ さぶそん くひ}句碑に「^{はるかぜ つつみなご}春風や堤長うして^{いえとお}家遠し」と刻まれていることを知り、江戸時代に詠まれた^よ俳句を調べました。【みえさんが調べた俳句】を詠んだ江戸時代の人物を、あとのア～エから1つ選びなさい。

【みえさんが調べた俳句】

・^{さみだれ}五月雨の ^{ふり}降のこしてや ^{ひかりどう}光堂
 ・^{あらうみ}荒海や ^{さど}佐渡によこたふ ^{あまのがわ}天河

- ア ^{まつ お ばしやう}松尾芭蕉 イ ^{き た がわうたまろ}喜多川歌麿 ウ ^{こばやいっ さ}小林一茶 エ ^{かつしかほくさい}葛飾北斎

- 4 ひろみさんは15世紀から16世紀ごろの世界と日本のようすについて調べ、図Iと【まとめ】をつくりました。図Iは16世紀ごろの世界のようすとヨーロッパの人々が開拓した航路を、【まとめ】は日本とヨーロッパの国々との交流が始まるまでの流れを表したものです。あとの問いに答えなさい。

図I

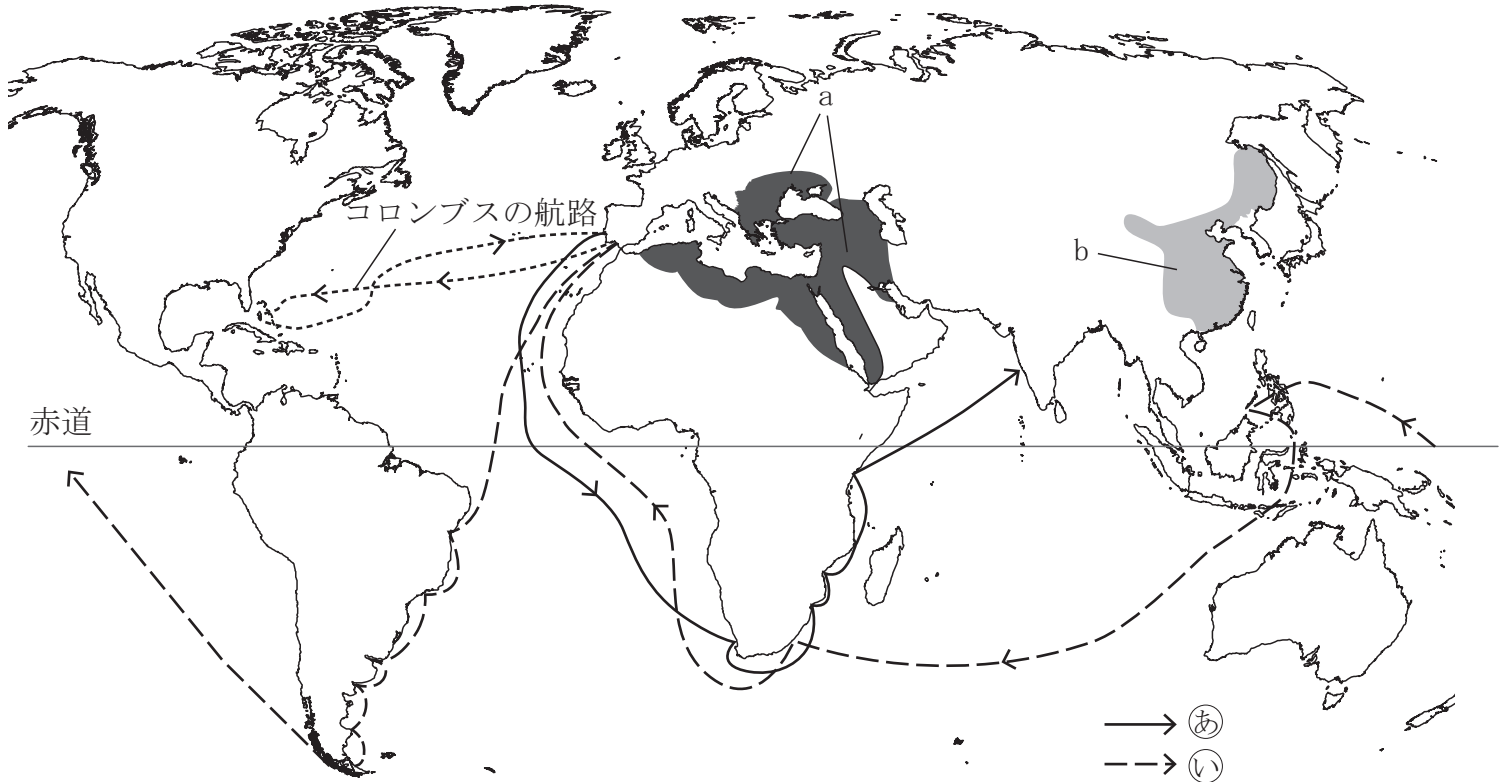

【まとめ】

○ヨーロッパにおいて香辛料などは貴重品とされる。
こうしんりょう
 ↓
 ・香辛料などのアジアの産物はイスラム商人らを経由するために値段が上がる。
 ・（ a ）が領土を拡大したことは、ヨーロッパの人々にとって陸路によるアジアとの貿易の妨げになる。
 ○直接アジアと取り引きするために航路の開拓が必要となる。
 ↓
 ・コロンブス、バスコ=ダ=ガマ、マゼランなどが新航路を開拓する。
 ○ポルトガル、スペインが世界に進出する。
 ↓
 ・アジア、アフリカ、南北アメリカの植民地化を進める。
 ○日本とヨーロッパの国々との交流が始まる。

- (1) 図 I 中の a の^{ていこく}帝国と b の中国の王朝の名前の組み合わせとして最も適しているものを、次のア～エから1つ選びなさい。なお、図 I 中の a は【まとめ】中の (a) と同じ国を表します。

- | | | | | |
|---|---|--------|---|-----------------|
| ア | a | ムガル帝国 | b | ^{みん} 明 |
| イ | a | ムガル帝国 | b | ^{しん} 清 |
| ウ | a | オスマン帝国 | b | 明 |
| エ | a | オスマン帝国 | b | 清 |

- (2) 次の文章は、新航路が開拓された際に航海時の通訳などの役割を果たしたアントニオ＝ピガフェッタという人物が書いた記録の一部です。文章を参考に、アントニオ＝ピガフェッタが^{いっしょ}一緒に航海をした人物とその人物の一行がたどった航路の組み合わせとして最も適しているものを、あとのア～エから1つ選びなさい。ただし、航路は図 I 中の㉞、㉟のどちらかです。

著作権者への配慮から掲載を控えております。

(『航海の記録』により作成)

- | | | | | |
|---|----|----------|----|---|
| ア | 人物 | バスコ＝ダ＝ガマ | 航路 | ㉞ |
| イ | 人物 | バスコ＝ダ＝ガマ | 航路 | ㉟ |
| ウ | 人物 | マゼラン | 航路 | ㉞ |
| エ | 人物 | マゼラン | 航路 | ㉟ |

- (3) ひろみさんはさらに、16世紀前半ごろの北アメリカ大陸の一部と南アメリカ大陸のようすを表した図Ⅱをつくりました。あとの問いに答えなさい。

図Ⅱ

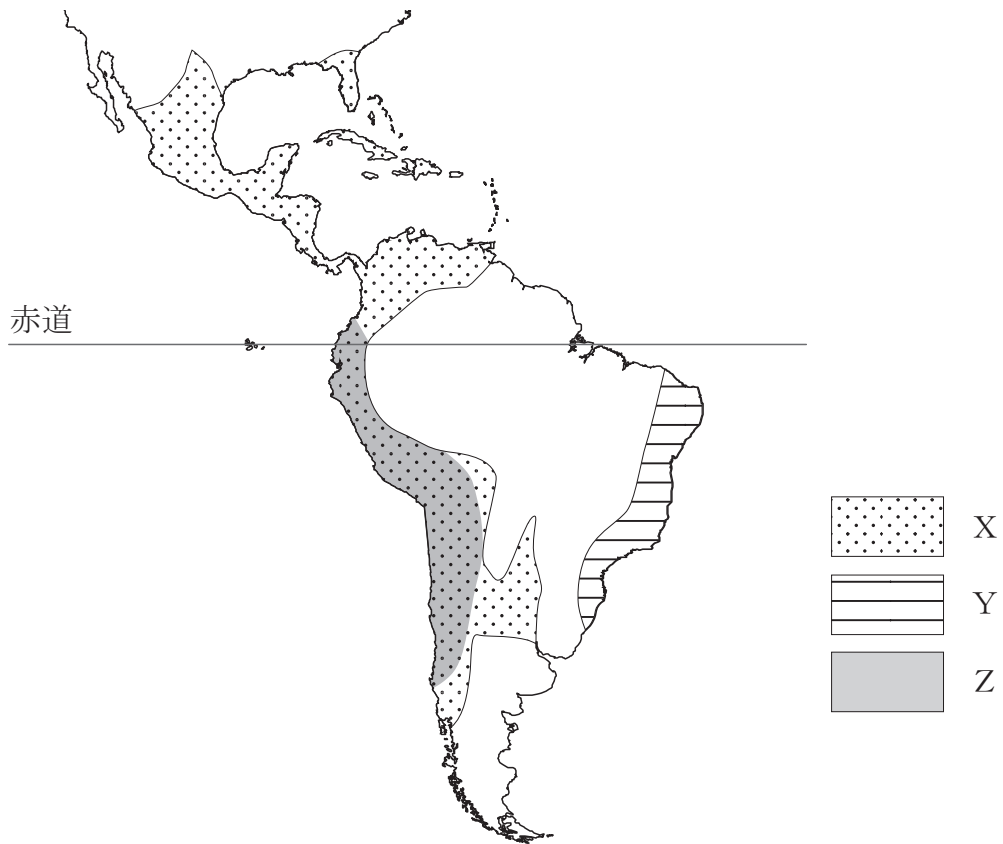

- ① 図Ⅱ中のZで示した地域には、独自の文明を展開していた帝国がありました。この帝国は16世紀に図Ⅱ中のXの地域の植民地化を進めた国によって滅ぼされました。Zで示した地域にあった帝国の名前を書きなさい。

- ② 【メモ I】は、ひろみさんが16世紀に南北アメリカ大陸の植民地化を進めた国のうち2つの国について調べたものです。あとのア～カのうち、【メモ I】中の（ c ）、（ d ）に入る語の組み合わせとして最も適しているものを1つ選びなさい。

【メモ I】

図Ⅱ中のXの地域では（ c ）が、Yの地域では（ d ）が、それぞれ植民地化を進め、鉱山を開発したり大農園を開いたりしました。大量の労働力が必要になった（ c ）や（ d ）は先住民族やアフリカから連れてきた人々を鉱山や大農園で働かせました。

- | | | | | |
|---|---|-------|---|-------|
| ア | c | イギリス | d | スペイン |
| イ | c | イギリス | d | ポルトガル |
| ウ | c | ポルトガル | d | イギリス |
| エ | c | ポルトガル | d | スペイン |
| オ | c | スペイン | d | ポルトガル |
| カ | c | スペイン | d | イギリス |

(4) ひろみさんは、【まとめ】中の下線部の日本とヨーロッパの国々との交流についても調べることにしました。あとの問いに答えなさい。

① 次のA～Cのできごとを年代の古いものから順に並べた場合の正しい組み合わせを、あとのア～カから1つ選びなさい。

A ^{てんしょうけんおうしょうねん しせつ}天正遣欧少年使節（天正少年使節）が日本を出発し、ローマ教皇のもとに向かう。

B イエズス会の宣教師フランシスコ＝ザビエルが^{かごしま}鹿児島に上陸し、日本にキリスト教を伝える。

C ポルトガル人を乗せた中国船が^{たねがしま ひょうかく}種子島に漂着し、日本に^{てっぽう}鉄砲が伝わる。

ア A → B → C

イ A → C → B

ウ B → A → C

エ B → C → A

オ C → A → B

カ C → B → A

② 16世紀にポルトガルやスペインの船が日本に来航し、日本とポルトガル、スペインとの貿易が始まりました。この貿易について述べた次の文章中の（ e ）に入る語を書きなさい。

この貿易では、日本にガラス製品や中国産の^{きいと}生糸などが輸入され、日本からは主に銀が輸出されました。当時の日本では、ポルトガル人やスペイン人を（ e ）人と呼んでいたため、彼らとの貿易を（ e ）貿易といいます。

- ③ 日本とヨーロッパの国々との交流を調べていたひろみさんは、17世紀に始まった鎖国さこくという政策下にあっても日本は4つの窓口を通して、世界とつながっていたことを知りました。次の図Ⅲ中のア～エのうち、4つの窓口のうちの1つであった松前藩まつまえはんの位置として最も適しているものを、1つ選びなさい。

図Ⅲ

