

大阪モノレールの延伸に関する都市計画の変更について

【門真市・大阪市・大東市域】

おもて面

◆都市計画変更の目的

大阪モノレールは、大阪空港から門真および彩都方面を結ぶ延長約28km、計18駅の都市高速鉄道です。今回、門真市駅から南に延伸して広域的鉄道ネットワークを形成するよう、関連する都市計画を変更します。延伸する区間は2029年の開業を目指しています。

◆都市計画変更案の概要

延伸する区間 計約8.8km

(内訳: 門真市域 約2.4km、大阪市域 約1.2km、大東市域 約0.2km、東大阪市域 約5.0km)

新設する駅等 門真南駅、鴻池新田駅、荒本駅、瓜生堂駅、瓜生堂車庫(すべて仮称)

構造形式 嵩上式(高架)

<大阪府決定> (門真市域、大阪市域、大東市域)

- | | |
|-------------------------------|---------------------------------|
| ① (都市高速鉄道) 223-2 大阪モノレール | 延長の変更 約1320m ⇒ 約5080m(約3.8km延伸) |
| ② (特殊街路) 9・7・223-1 大阪モノレール専用道 | 延長の変更 約1320m ⇒ 約5080m(約3.8km延伸) |
| ③ (幹線街路) 3・1・223-1 大阪中央環状線 | 一部区間の幅員と区域の変更 |

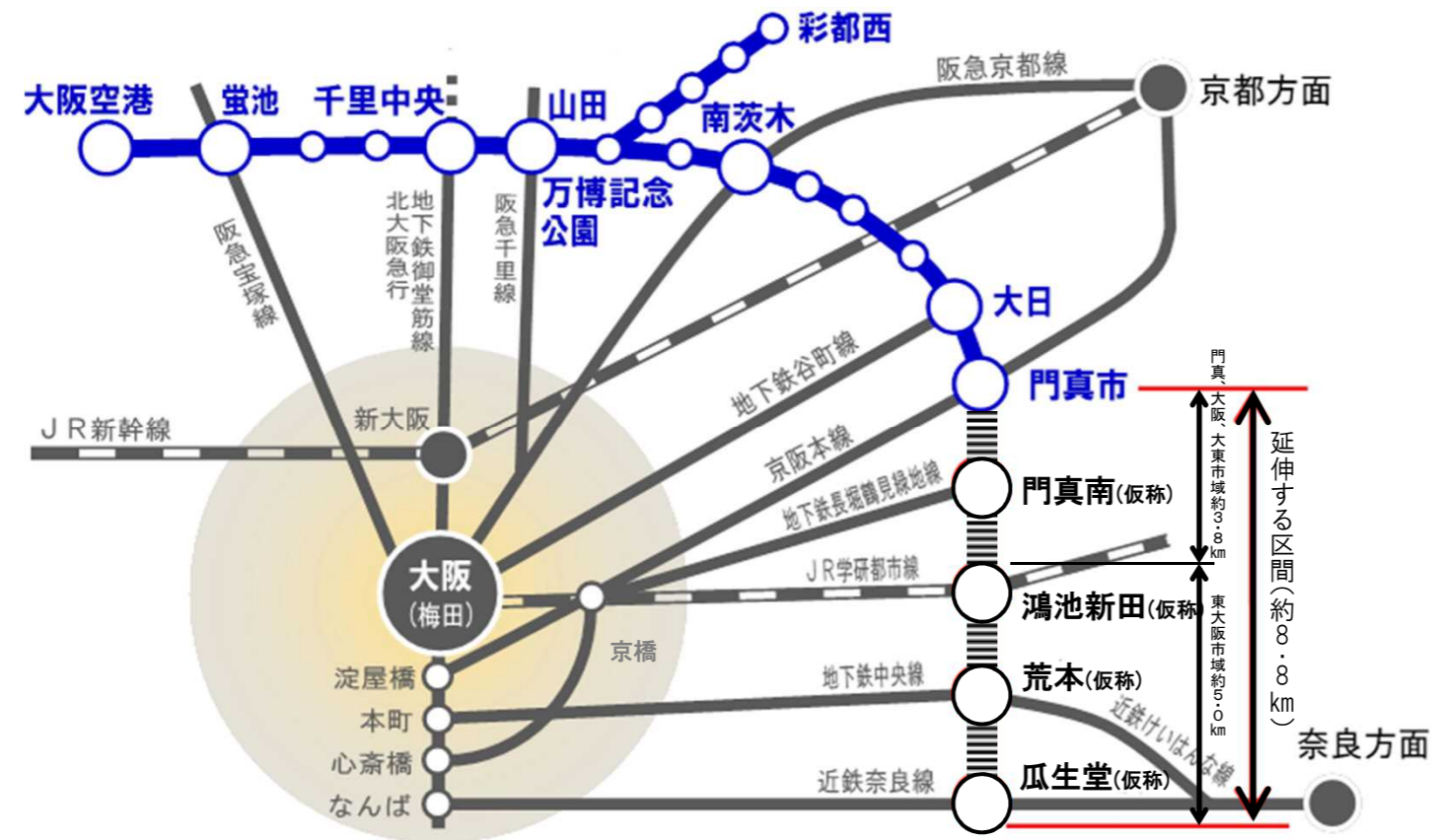

【整備効果】

- 既存鉄道4路線と新たに結節し、計10路線とネットワーク。
- 旅行時間の短縮で利便性が向上。
(例) 瓜生堂～万博記念公園 都心経由より30分短縮

◆都市計画決定までの流れ

(府決定の都市計画: 都市高速鉄道、特殊街路、幹線街路)

地元説明会

- | | |
|--------------|----------|
| 7月 7日(土)10時～ | 花博記念ホール |
| 7月 9日(月)19時～ | 門真市民プラザ |
| 7月13日(金)19時～ | 諸福小学校体育館 |

平成30年8月10日(金)
大阪府都市計画公聴会

※公述申出と傍聴希望の方は7月18日(水)～8月1日(水)に大阪府都市計画室計画推進課までお申込みください。

平成30年11月頃
都市計画案の縦覧・意見書の提出(2週間)

平成31年2月頃
大阪府都市計画審議会

平成31年3月頃
都市計画決定告示

◆お問合せ先

[都市計画決定]

大阪府 都市整備部 都市計画室 計画推進課 都市施設計画グループ
TEL:06-6944-9274

[モノレール延伸事業]

大阪府 都市整備部 交通道路室 都市交通課 連立・鉄軌道グループ
TEL:06-6944-9282

大阪府 八尾土木事務所 モノレール延伸グループ
TEL:072-994-1515(中河内府民センター内)

◆都市計画案の概略図

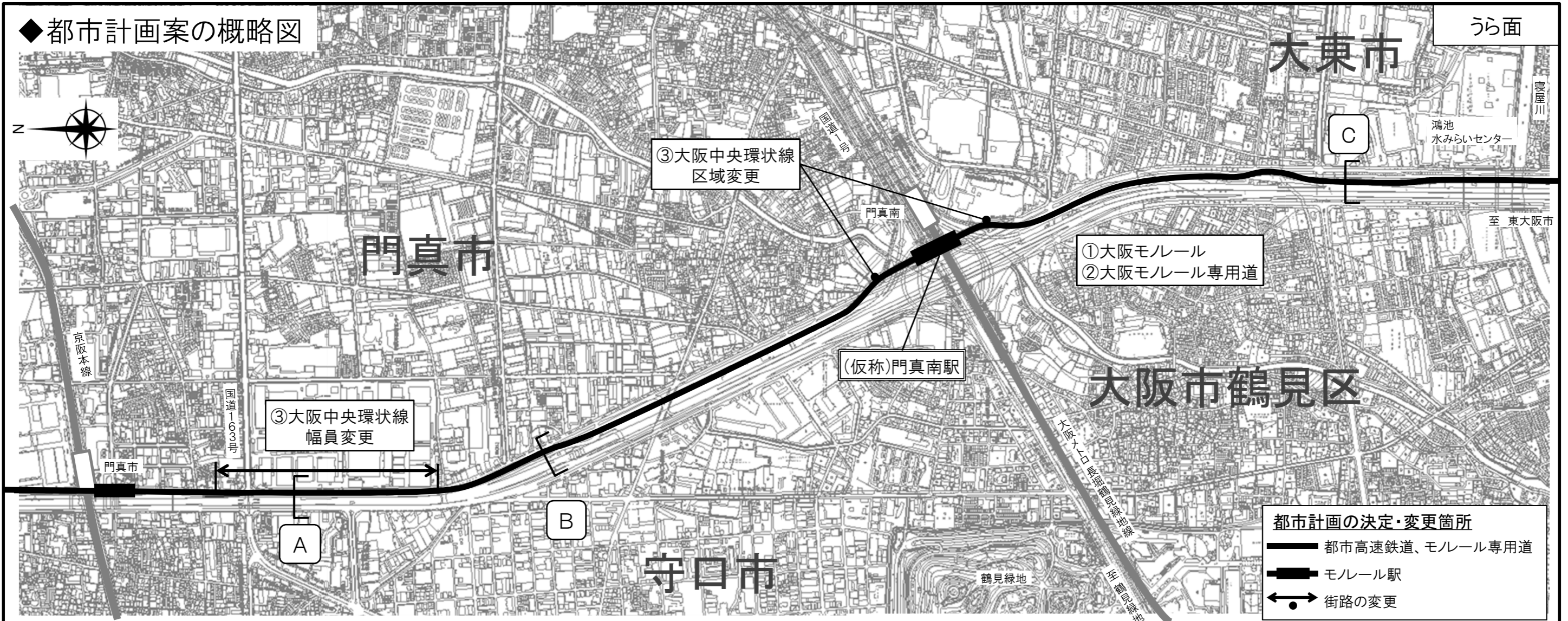

◆断面イメージ

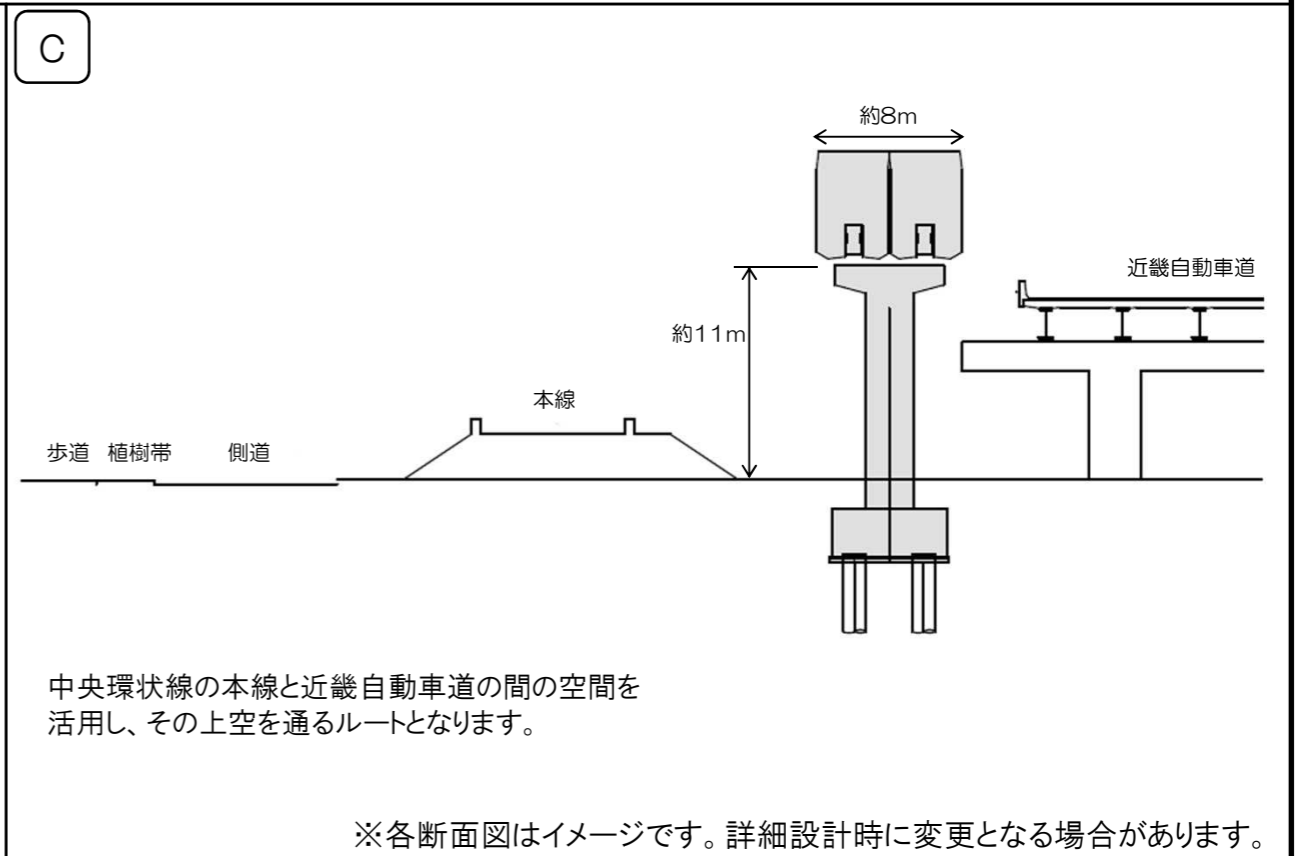
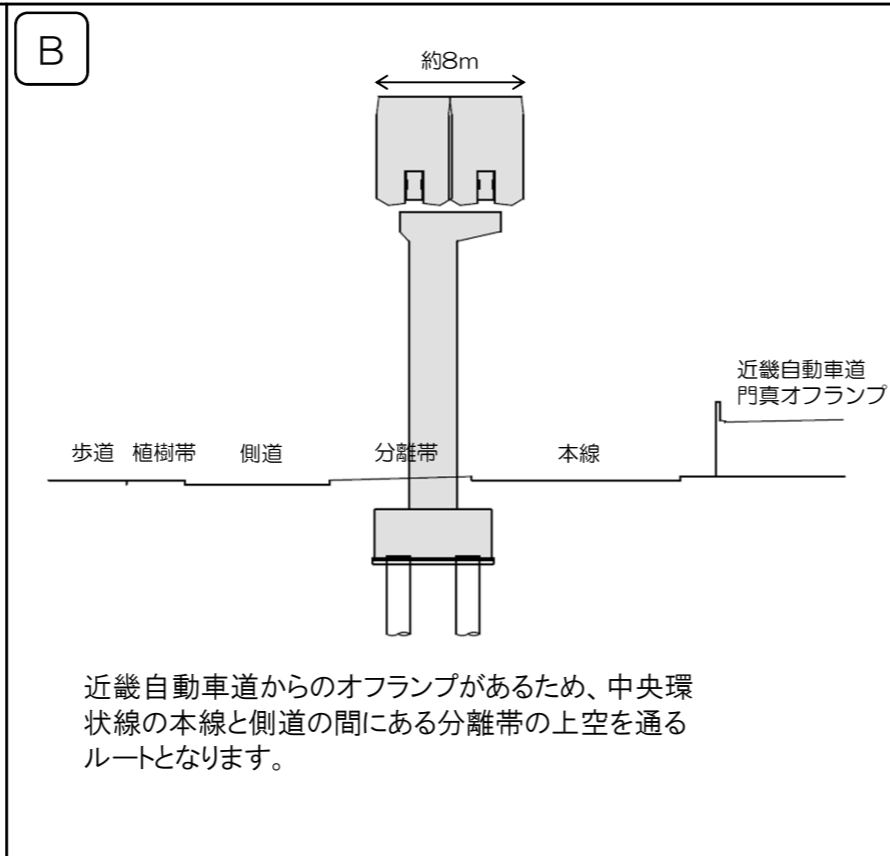
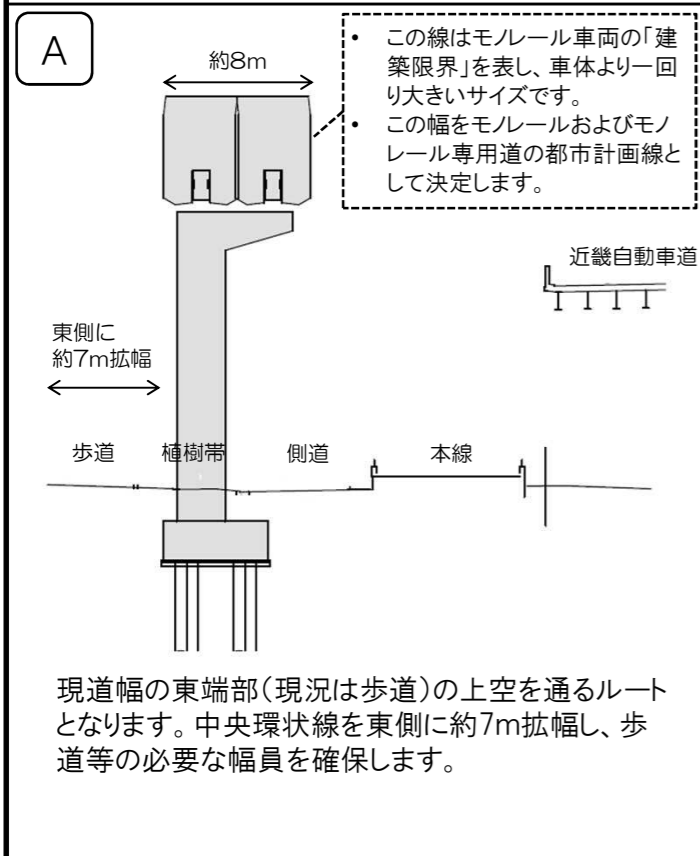

※各断面図はイメージです。詳細設計時に変更となる場合があります。