

目次

<パーククラブの活動>

- ・ 棚田・小池・山菜調査
- ・ 定点観察地点（樹木・風景）
- ・ 定点観察地点写真（樹木・風景）
- ・ 防災・安全フィールドワークキャラバン ニュースレター
- ・ 山桜を愛でる会 ニュースレター
- ・ タケノコ掘りとタケノコカレー イベント ニュースレターとアンケート
- ・ 第2回通常総会議事録

棚田・小池・山菜調査 (2011.3.23、4.13、4.27)

小池 (ため池) 調査 ● 【作業項目】
 【時期】 3月23日 ・水質, 水深調査
 【箇所数】 7箇所 (下表) ・水生動植物調査

名称	水深 (cm)	水の色	におい	透視度 (cm)	PH測定値	確認生物	その他
A: 棚田池	70	薄茶	なし	45	6.3	フナ・ミナミヌマエビ・アメリカザリガニ・ミズムシ (等脚)・マツモムシ・アメンボ・トンボ科 (SP)・サナエ (SP)・シオカラ (SP)・コマツモムシ・ヒメアメンボ・チビミズムシ・ヤマトセンブリ成虫・フタバカゲロウ・ホリミオツネトンボ成虫	
B: 竹の池	78	薄茶	なし	45	5.8	アメリカザリガニ・ミズムシ・マツモムシ・ヤゴ・オタマジャクシ・アメンボ	表面に油膜
C: ネジキの池	26	薄茶	あり	12	5.8	アメリカザリガニ・アメンボ	表面に油膜
D: 下高池	30	薄茶	なし	40	5.8	オオルリボシヤンマ (クロスジ?)・アメンボ (SP)・ガムシの一種・ミズムシ・マツモムシ・サカマキガイ	
E: 中高池	51	薄茶	なし	45以上	5.8	アメンボ (SP)・オオルリボシヤンマ (クロスジ)・マツモムシ・ミズムシ (等脚)・アメリカザリガニ・ウシガエル・サカマキガイ	
F: 上高池	42	薄茶	なし	45以上	5.8	オオルリボシヤンマ (クロスジ?)・カワコザラガイ・ミズムシ・サカマキガイ・ハフタエモノアラガイ	大きなヤマモモの木
G: 奥池				16		マツモムシ・アメリカザリガニ・オオルリボシヤンマ (クロスジ?)・ガムシの一種・ミズムシ・ユスリカの一種・サカマキガイ・アメンボ (SP)・ミミス・ハフタエモノアラガイ	
向井池						ヒメアメンボ・ナミアメンボ・オオアメンボ・ゲンゴロウの一種 (幼虫)・アオイトトンボ (幼虫) (SP)・サカマキガイ・エビの一種・アメリカザリガニ・キロヒラタガムシ・コイ・稚魚	大きなヤマモモの木

山菜調査 ●
 【時期】 4月13日
 【箇所数】 16箇所、21種類 (下表)
 【作業項目】
 ・山菜の調査

番号	山菜名
01	ヨモギ
02	スギナ
03	ササの葉
04	ゼンマイ
04	ワラビ
05	ドクダミ
06	ノビル
06	カンサイタンポポ
06	ギンギン
06	カラスノエンドウ
07	ワラビ
08	アザミ
09	クズ
10	コゴミ
11	ホオバ
12	アカタラ
13	ノイチゴ
14	フユイチゴ
15	ウバユリ
16	五葉アケビ
16	三葉アケビ

棚田調査 ■ 【作業項目】
 【時期】 3月23日 ・全体踏査
 【箇所数】 9箇所 (下表) ・棚田ごとのハンノキの本数、樹高、胸高直径の計測

番号	本数	樹高 (m)	周囲 (cm)	その他気づいたこと
R1	105	12.4	73	かなり水がたまり湿地状になっている
R2	47	8.83	69	
R3	0			アカメガシワの木が多い (棚田全体で10本程度)
R4	25	12.62	78.5	
R5	12	8.43	92	
R6	0			
R7	0			
R8	1	9.0	53.5	ゴミが多い
R9	0			大きなスモモの木2本 (手入れ必要)

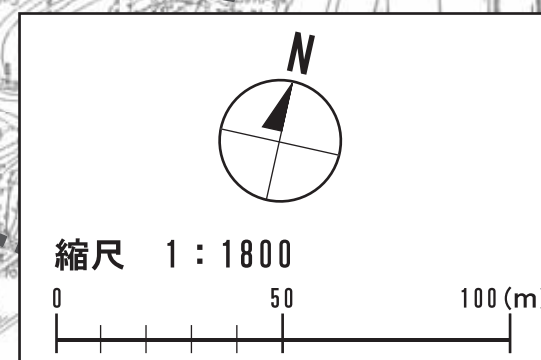
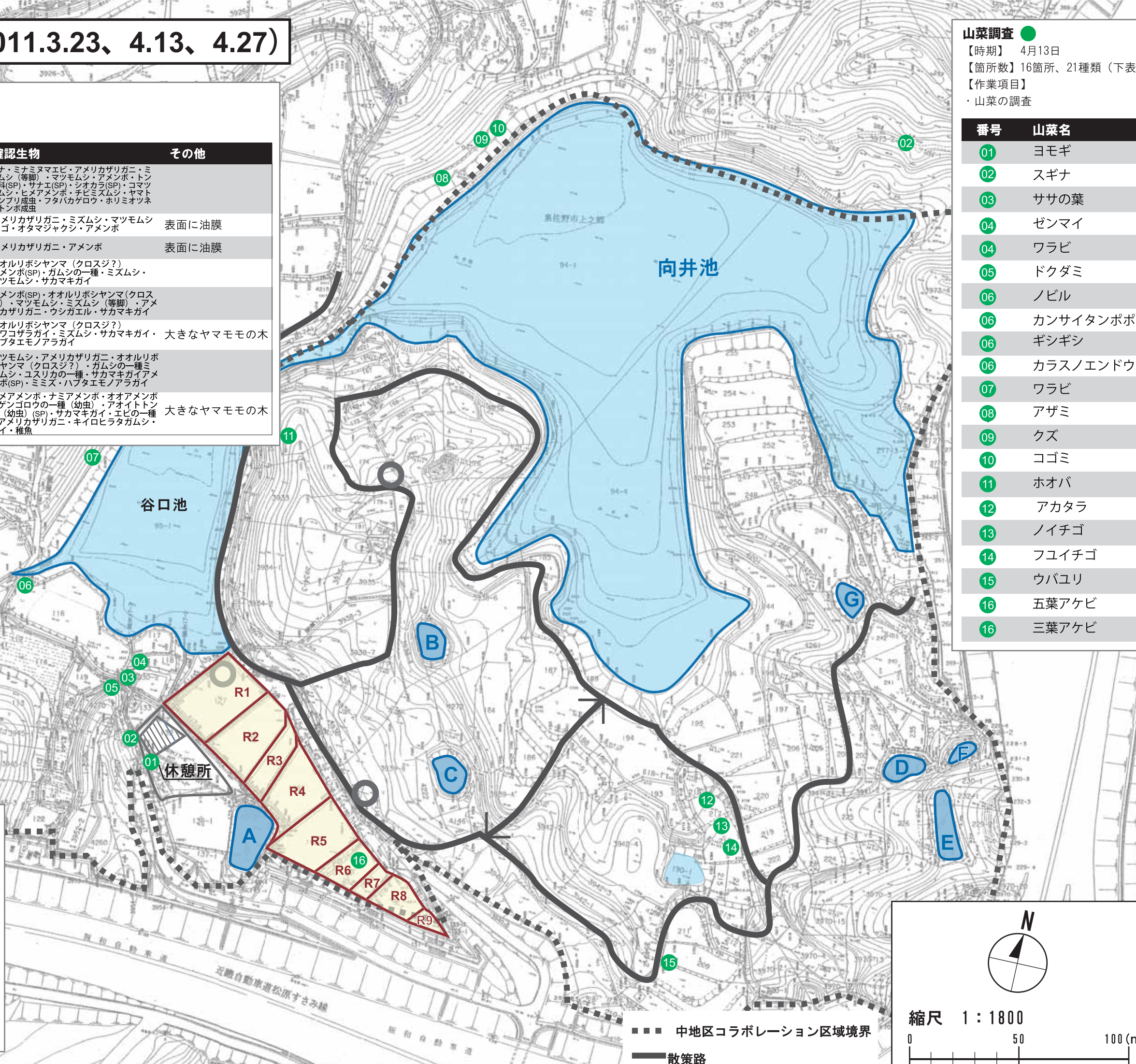

■■■ 中地区コラボレーション区域境界
 — 散策路

パーククラブ定点観察地点（樹木・風景）

番号	観測地点・観察樹木等
1	ササユリ
2	向井池 水辺の広場方面
2	ゲートタワー方面
3	パークセンター
4	園路入り口とコナラ
5	園路とスモモ
6	レンジャー広場
7	谷口池と水生植物
8	竹林伐採後の変貌
9	
10	せせらぎ
11	バンブー広場のヤマザクラ
12	バンブー広場の樹木
13	バンブー広場のウメとカキ
14	バンブー広場から棚田跡方面
15	竹の丘への園路
16	竹の丘の池
17	竹の丘
18	ツバキの群生
19	ツバキの道
20	ヤマザクラ
21	カワウ被害
22	カワウ被害
23	水辺の広場のエノキ
24	水辺の広場の雑木林
25	郷の小径方面入り口
26	郷の小径入り口
27	郷の小径上の池
28	クスノキ
29	クリノキ
30	ヤマザクラ
31	ヤマモモ
32	クリ畑
33	水辺の丘から水辺の広場方面
34	水辺の丘上の池
35	棚田跡
36	水辺の広場方面
37	水辺の広場水生植物
38	水辺の広場からゲートタワー方面
39	郷の小径下

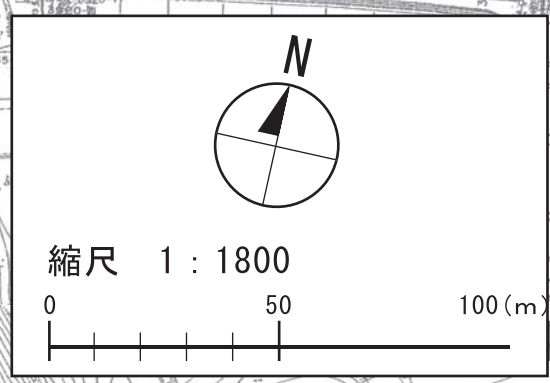

■■■■ 中地区コラボレーション区域境界
 ——— 散策路

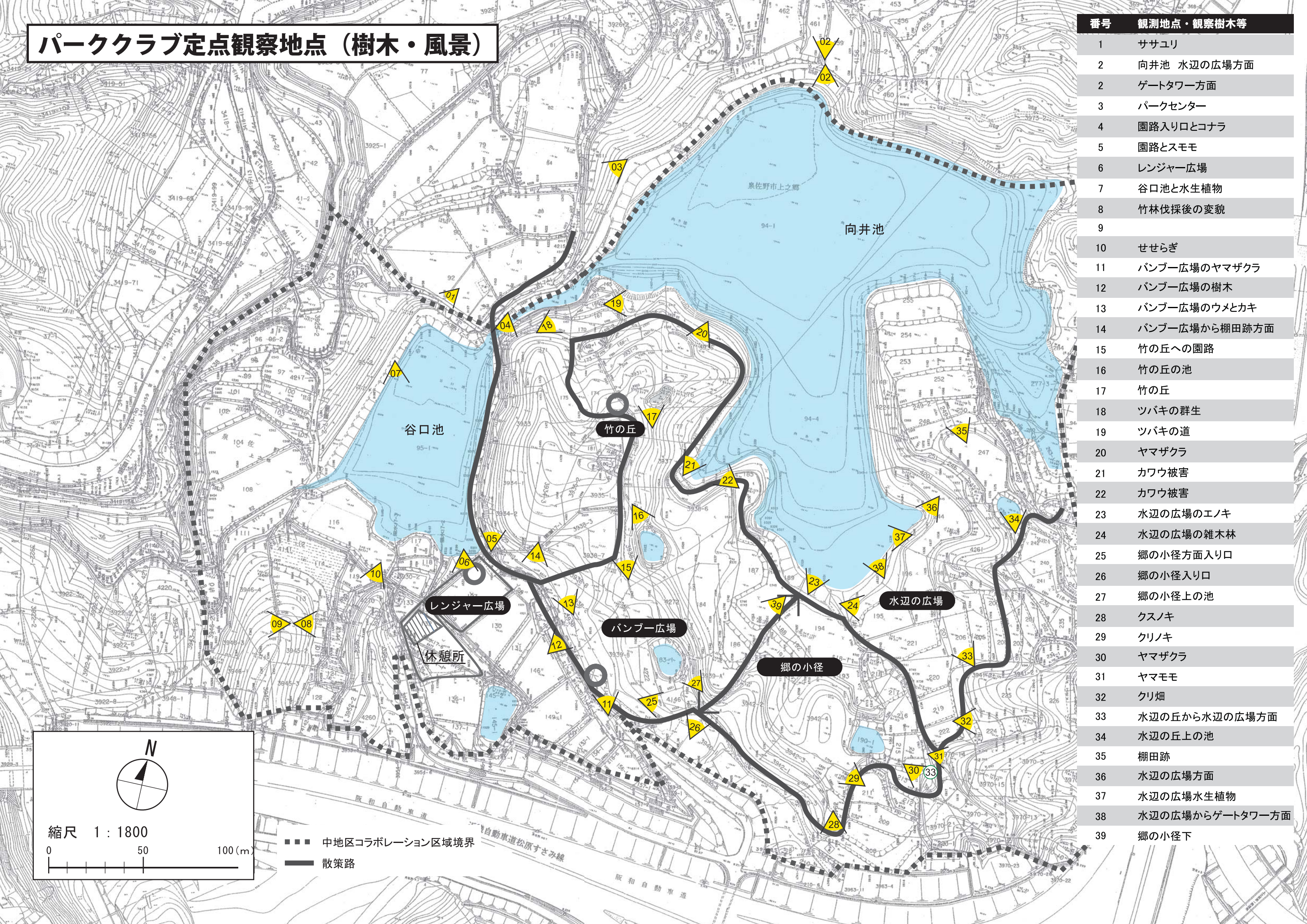

パーククラブ定点観察地点写真（樹木・風景）

1.ササユリ



2. 向井池 水辺の広場方面



2.ゲートタワー方面



3.パークセンター



4.園路入り口とコナラ



5.園路とスモモ



6.レンジャー広場



7.谷口池と水生植物



8.竹林伐採後の変貌



9.



10.せせらぎ



11.バンブー広場のヤマザクラ



12.バンブー広場の樹木



13.バンブー広場のウメとカキ



14.バンブー広場から棚田跡方面



15.竹の丘への園路



16.竹の丘の池



17.竹の丘



18.ツバキの群生



19.ツバキの道



20.ヤマザクラ



21.カワウ被害



22.カワウ被害



23.水辺の広場のエノキ



24.水辺の広場の雑木林



25.郷の小径方面入り口



26.郷の小径入口



27.郷の小径上の池



28.クスノキ



29.クリノキ



30.ヤマザクラ



31.ヤマモモ



32.クリ畑



33.水辺の丘から水辺の広場方面

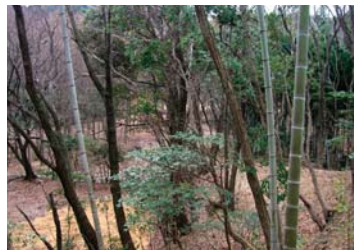

34.水辺の丘上の池



35.棚田跡



36.水辺の広場方面



37.水辺の広場水生植物

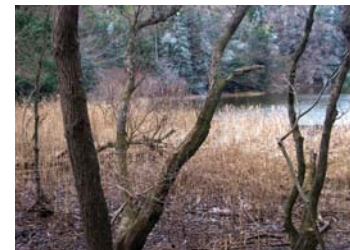

38.水辺の広場からゲートタワー方面



39.郷の小径下



防災・安全フィールドワーク・キャラバン in 泉南 に参加しました！



りんくう公園予定地にて、泉南地域ではじめての防災・安全フィールドワークキャラバンが開催されました。パーククラブでは、有志5名が中心となり、竹炭を使った水の濾過装置の展示、説明を行いました。

1. 竹炭濾過装置の説明

ブースでは、竹炭や棕櫚皮、砂やバラスなどを重ねて作られた、竹炭濾過装置に水を入れ、実際に濾過していく様子を展示しました。また、来場者には、竹炭の作用や作り方、パーククラブの活動などの説明を行いました。直接飲み水として使用することはできませんが、茶色くにごった水が濾過装置を通すと透明になる様子がわかり、来場者は興味深く説明を聞いていました。



2. 活動紹介パネルの展示

また、テント内では、パーククラブの活動内容や、(仮称)泉佐野丘陵緑地の概要や4つの理念、大輪会からの支援内容等をパネルにて展示しました。パーククラブのブースを訪れてくれた人には、パークレンジャー養成講座のパンフレットと花苗を渡し活動の紹介を行いました。





2011.4.2

「山桜を愛でる会」を開催しました！

4月2日（日）、（仮称）泉佐野丘陵緑地にて「山桜を愛でる会」を開催しました。少し前まで山桜の巨木は、周囲を竹に覆われていたために日陰の中で枯れそうになっていましたが、パーククラブの皆さんによる伐採活動の結果、日当たりも格段に良くなり、満開の花を咲かせました。その山桜を鑑賞しながら、パーククラブ、大阪府、大輪会の皆さんでバーベキューを行い、親睦をはかりました。

● バーベキュー準備

バーベキューの食材を準備する班と、山桜の木の下でコンロや机、椅子を設営する班に分かれて準備を進めました。



● 「郷の館」開所式

バーベキューの準備が整ったあとは、新しく完成した休憩施設の開所式を行いました。1期生の宮下さんのアイデアが採用され、上之郷の「郷」を「さと」と読む、「郷の館」（さとのやかた）というネーミングに決まったことが報告されました。また、今回の参加費のうち、残金7421円を義援金として寄付することが発表されました。「山桜も満開ですが、新しくできた休憩所も満開にしてオープンさせたいと思います」という殿元会長の挨拶の後、大阪府岸和田土木事務所の田中次長より、「パークレンジャーの皆さんの活躍が、今後泉佐野丘陵緑地の一層の魅力に繋がります。今後ともよろしくお願ひします。」という挨拶がありました。また、大輪会を代表して末澤事務局長より、「パーククラブ発足から、この公園を核に、さまざまなネットワークが広がり、輪が大きくなっていることを実感し、とてもうれしく思います。」という挨拶をいただきました。



● バーベキュー・歓談

ドラム缶を使ったコンロでバーベキューを行いました。炭は高速炭化炉で作った竹炭、菜箸は伐採した竹を削って作ったものを使用しました。黒毛和牛のバーベキューに舌鼓を打ちつつ、日ごろの作業をねぎらったり、5月に控えたタケノコ掘りイベントの計画を話し合いました。満開の山桜の下で楽しい時間を過ごしました。

● 第1回連絡調整会議の報告

後片付けが終わった後は、殿元会長より、第1回連絡調整会議の報告がありました。連絡調整会議とは、パーククラブと大阪府が情報共有をはかり、円滑に公園づくりを進めていくため、定期的にパーククラブ役員と大阪府が開催している会議です。平成24年度にパークセンターを開設、平成25年度に部分開園をすること、当面は大阪府の直営で管理を行うこと、調査活動を専門家に頼るのではなく、自分たちも知識をつけていくために、専門図書を購入し、勉強を進めていくことなどが報告されました。

● NPO法人についての勉強会

最後に、NPO法人の基本的な情報について勉強しました。NPO法人の活動に参加されているパークレンジャーさんを講師として、NPOとはいったいどのような組織なのか、設立方法やNPO法について、NPO法人化のメリットやデメリットについて、レクチャーしていただきました。

■プログラム	
10:00	バーベキュー準備
10:45	「郷の館」開所式
12:00	バーベキュー・歓談
13:00	第1回連絡調整会議の報告
14:30	NPO法人についての勉強会





タケノコ掘りとタケノコカレーイベントを開催しました！

5月7日（土）、（仮称）泉佐野丘陵緑地にて、「タケノコ掘りとタケノコカレーイベント」を開催しました。一般の参加者33名や、公園づくりをご支援いただいている企業グループ「大輪会」の社員ご家族など、総勢62名の参加者があつまり、イベントを楽しみました。

● 開会あいさつ

五月晴れの好天のもと、タケノコ掘りとタケノコカレーイベントが開催されました。集まった参加者の皆さんを前に、パーククラブ殿元会長から、今回のイベントは、19番目の府営公園となる（仮称）泉佐野丘陵緑地とパーククラブの取り組みを知ってもらうこと、タケノコを掘ることで竹林の侵食から里山を守ること、東日本大震災の義援金を募集するという3つの目的があることが説明されました。また、パーククラブの取り組みや、（仮称）泉佐野丘陵緑地の概要がまとめられたパンフレットも配られました。

● 来賓あいさつ

次に、来賓として小河副知事による挨拶がありました。コスモポリス計画から泉佐野丘陵緑地の計画に至った経緯、大輪会、大阪府、パーククラブの3者が一体となって、府民が公園づくりに参加する新しい公園であることを説明していただきました。また、大輪会の野村代表理事からは、4年前に現地を訪れたときからの変化に対する驚きや感謝に加えて、「パーククラブ、大阪府、みなさんによる新しい公園づくりを今後も期待しています」、という激励の言葉をいただきました。



● タケノコ掘り

開会あいさつ、来賓あいさつの後は、パーククラブがタケノコの掘り方を説明しました。その後、10班に分かれた参加者の皆さんは、竹やぶの中に入って、パーククラブと一緒にタケノコ掘りを開始しました。また、タケノコは掘るだけでなく、成長しすぎてしまったタケノコを蹴飛ばし、駆除も行いました。パーククラブの丁寧な指導のもと、皆さんタケノコ掘りを楽しんでいました。

● 食事・歓談

タケノコ掘りで十分体を動かしたあとは昼食です。調理担当のパーククラブが準備をしていた特製の黒毛和牛入りタケノコカレーが振舞われました。下茹でされたタケノコがトッピングされたカレーは大好評でした。パーククラブや関係者も含めると100食以上の準備が必要でしたが、素晴らしいチームワークでカレーライスを振舞っていました。

● 泉佐野丘陵緑地ツアーガイド

午後からは、再び班に分かれて、パーククラブの案内のもと、園内を散策しました。棚田跡や、竹林の侵食によって下枝が生えていない木、ヤマザクラの大木などのみどころを説明してまわりました。また、水辺の広場では、昨年のガイドで好評だったハンモックの数を増やし、参加者の皆さんに楽しんでいただきました。

● 閉会あいさつ・見送り

最後に、西村副会長から、義援金として、43959円が集まったこと、その義援金を生活支援金としてりそな銀行から送金することが報告されました。また、「この素晴らしい自然をみなさんと一緒に守りながら、来年も、再来年もこのような楽しいイベントを続けていきたいと思います」、という閉会の挨拶がありました。

■ プログラム

- 10:30 開会あいさつ、来賓あいさつ
- 10:45 タケノコ掘り
- 12:00 食事、歓談
- 13:15 泉佐野丘陵緑地ツアーガイド
- 13:55 閉会あいさつ
- 14:00 解散・見送り



泉佐野丘陵緑地 タケノコ掘りとタケノコカレーイベント アンケート結果

■調査の概要

実施日	平成 23 年 5 月 7 日		
	合計	一般	大輪会
参加者	62 名	33 名	29 名
回収数	49 票	29 票	20 票
回収率	79%	87%	68%

◆今日のイベントは楽しかったですか。(ひとつに○印)

・非常に楽しかった ・やや楽しかった ・ふつう ・やや楽しくなかった ・楽しくなかった

	件数	%
非常に楽しかった	41	83.7
やや楽しかった	6	12.2
ふつう	0	0.0
やや楽しくなかった	0	0.0
楽しくなかった	0	0.0
無回答	2	4.1
回答者数	49	

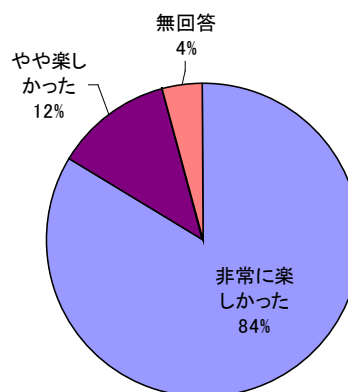

◆以下のプログラムについて、感想をお教えてください。

	たけのこ掘り		タケノコカレーと交流会		公園内ツアー	
	件数	%	件数	%	件数	%
非常に楽しかった	46	93.9	44	89.8	37	75.5
やや楽しかった	3	6.1	4	8.2	12	24.5
ふつう	0	0.0	0	0.0	0	0.0
やや楽しくなかった	0	0.0	0	0.0	0	0.0
楽しくなかった	0	0.0	0	0.0	0	0.0
無回答	0	0.0	1	2.0	0	0.0
回答者数	49		49		49	

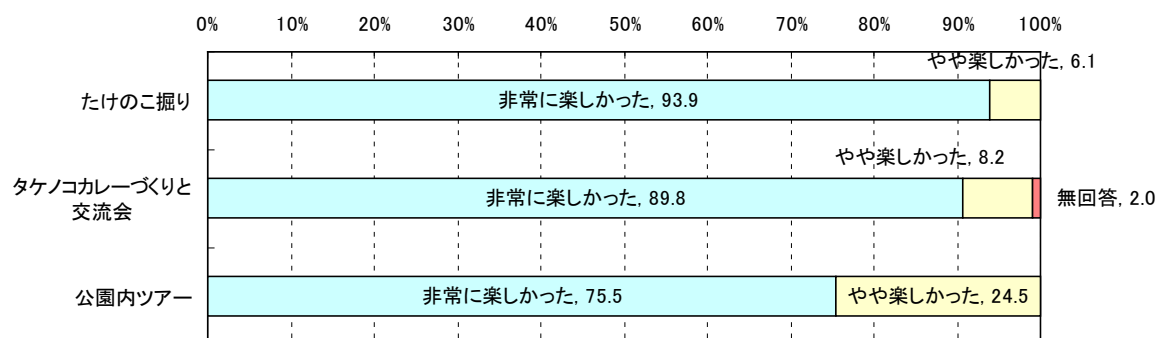

改善点、その他感想等

- ・すごく楽しかった。
- ・ブルーシートはできれば日陰に敷いてもらえたら座りやすい（今日は特に日差しが強くて）。
- ・箭のまわりを掘るのに、園芸用のスコップ持参を勧めたらよいと思う。
- ・思っていたよりすごく充実した内容でした。市報の限られたスペースでは伝わらずもったいなく感じました。
- ・ありがとうございました。非常に楽しかったです。
- ・ありがとうございました。天気にも恵まれ、良い一日になりました。
- ・パーククラブの方々の親切な対応に感謝の気持ちでいっぱいです。
- ・楽しかったです
- ・1家族に1つ、クワが欲しい
- ・お茶等の持参を聞いていませんでした。お手洗い（女子）が残念でした。
- ・タケノコ掘りだけでなく、自然の中で活動できたことが気持ち良かった！カレー絶品でした！現地に飲み物がないのが困ったくらいで、楽しい思い出が出来ました。大変感謝しております。

◆今日のイベントに参加した理由を教えてください。（当てはまるものすべてに○印）

- ・イベントが楽しそうだったから
- ・大阪府と府民との協働の公園づくりに興味があったから
- ・パーククラブに興味があったから
- ・その他（ ）
- ・タケノコがほしかったから
- ・家族や友人に誘われたから

単位:件

イベントが楽しそうだったから	26
タケノコがほしかったから	11
大阪府と府民との協働の公園づくりに興味があったから	7
パーククラブに興味があったから	37
家族や友人に誘われたから	15
その他	1
無回答	3
合計	100

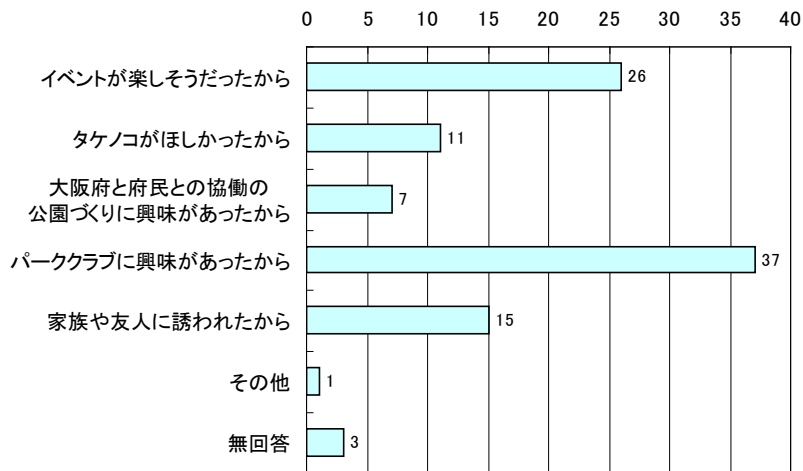

◆参加費についてどのように感じましたか。また、参加費が高いもしくは安いと感じられた場合は、適正と思う価格を教えてください。(ひとつに○)

参加費について	件数	%
参加費が高い	3	6.1
妥当な金額	33	67.3
参加費が安い	12	24.5
無回答	1	2.0
回答者数	49	100.0

適性だと思う金額
・ 500 円…3 名
・ 1000～1500 円…1 名

※子どもの価格が高いと感じた人が多い。

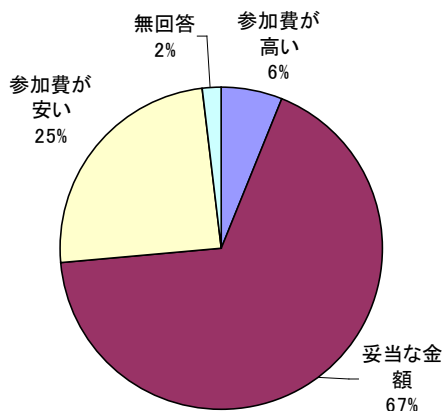

◆今回のイベントの募集を何で知りましたか。(ひとつに○)

	件数	%
ニュースせんなん	2	4.1
泉佐野市報	23	46.9
会社関係の人から	16	32.7
近所の知人・友人	4	8.2
その他	3	6.1
無回答	1	2.0
回答者数	49	100.0

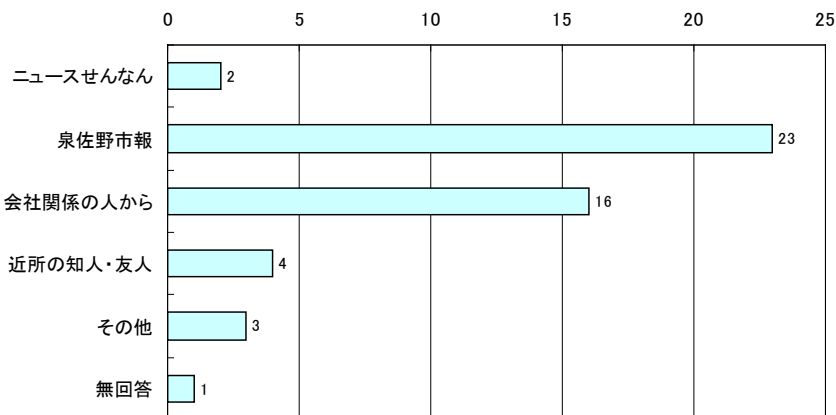

◆次回のイベントについてお伺いいたします。どのような内容のイベントがあれば参加したいですか。(当てはまるものすべてに○)

単位: 件

公園内を散策・案内するハイキングイベント	25
音楽会や写生会等の文化芸術イベント	13
池の調査や樹木調査等の環境学習イベント	11
竹や木を使ったクラフト教室	25
参加したくない	0
その他	4
無回答	3
合計	81

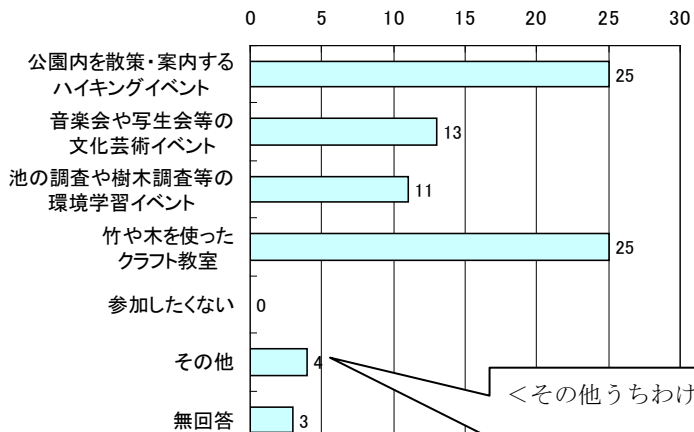

<その他うちわけ>

- ・ すもも狩り
- ・ 野外トレッキング

◆あなたについてお尋ねします

○年齢

年齢	件数	%
10歳未満	6	12.2
10歳代	5	10.2
20歳代	5	10.2
30歳代	12	24.5
40歳代	9	18.4
50歳代	5	10.2
60歳代	7	14.3
70歳以上	0	0.0
無回答	0	0.0
回答者数	49	100

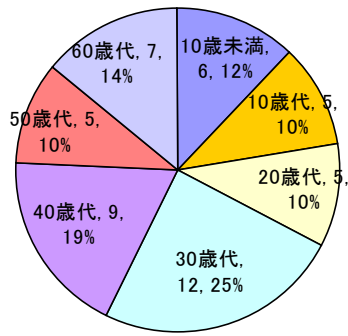

○性別

性別	件数	%
男	21	42.9
女	27	55.1
無回答	1	2.0
回答者数	49	100.0

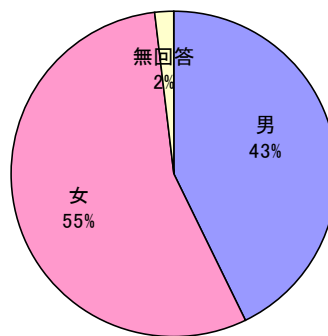

○職業

職業	件数	%
会社員/公務員	23	46.9
自営	1	2.0
パート/アルバイト	6	12.2
主婦	6	12.2
学生/生徒	10	20.4
無職	0	0.0
無回答	3	6.1
回答者数	49	0.0

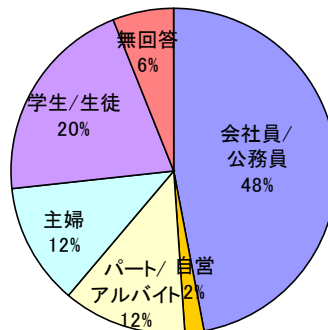

○同伴者

同伴者	件数	%
一人	4	8.2
夫婦	6	12.2
家族連れ	31	63.3
会社関係/同僚	7	7.0
無回答	1	2.0
回答者数	49	100.0

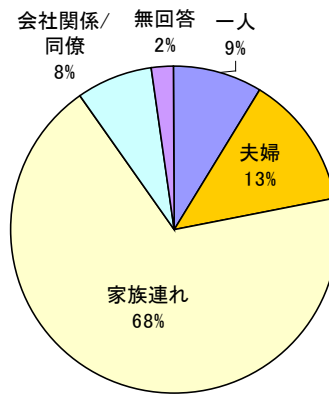

○お住まい ・ 泉佐野市内 ・ 泉佐野市近隣（貝塚市、田尻町、泉南市） ・ その他（ ）市町村

お住まい	件数	%
泉佐野市	24	49.0
泉佐野市近隣	6	12.2
その他	15	
無回答	4	8.2
回答者数	49	100.0

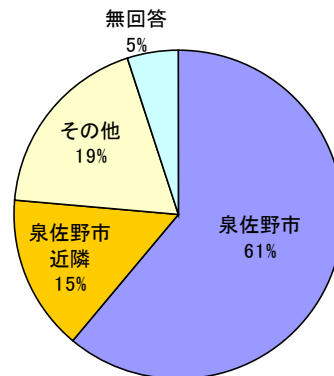

- <その他うちわけ>
- 泉大津市
 - 岸和田市
 - 岬町
 - 奈良県
 - 八尾市
 - 阪南市…3名
 - 大阪市…3名
 - 橿原市…3名

※泉佐野市近隣（貝塚市、田尻町、泉南市）

◆その他、この公園の印象や、パーククラブに対するご意見やご要望があれば自由にご記入ください。

- ・もっと花を植えたらいいと思う
- ・関係者の皆さんの努力？公園がどんどん整備されるのは素晴らしいことです。ぜひ泉佐野市のシンボルとなるよう宜しくお願いします。
- ・日根野に住んでいても、全く知らなかった。今後も情報があればチェックしていきたい。
- ・工業団地がぼしゃり、公園になったのは大変良いことだと思います。このすばらしい素材を生かした良い公園にしていきたいです。
- ・ありがとうございました。楽しかったです。
- ・楽しかったです。ありがとうございました。
- ・素敵な公園にしてください。

泉佐野丘陵緑地パーククラブ 第2回通常総会 議事録

承認	作成者
殿元	永井

日 時	場 所
平成23年4月17日(日)	りんくう公園管理事務所1F 会議室
13:00~15:00	総会資料 事前に配布済み議案書

出席者

殿元日出夫	○	江夏寛器	○	枝光友子	○	中小路多津雄	○
杉本和彦	○	大津豊	△	奥田望	△	那須俊之	○
西村孝雄	○	岸武司	△	片山美雄	○	西村友造	○
大家清信	○	坂本仁和	△	北川一夫	△	西元岳博	×
永井利治	○	筒井高好	○	下中誠太	△	濱田恵子	△
鶴田聖美	○	津野尾高司	△	高野哲次	×	久田和夫	○
西村信二郎	○	藤井靖彦	○	竹内康士	△	藤原明廣	△
福島 公裕	○	溝口恒生	○	辻和直	△	蓑原大祐	△
中原加代	○	宮下英之	○	栃森秀男	△	三宅壽一	○
佐々木紫朗	○	山本員弘	△	中川純一	○	村井修	△
氏原清勝	○	飯田徹	△	中川有司	○	横浜勇吉	○

○：出席 △：委任状 ×：欠席 休会者：中村重敏 総員45名

本日の議案

- (1) 1号議案 2010年度 活動報告及び監査報告
- (2) 2号議案 2011年度 活動方針
- (3) 3号議案 会則改正
- (4) 4号議案 2011年度 予算
- (5) 5号議案 2011年度 役員選出について
- (6) 6号議案 その他

議事進行

1. 開会の挨拶
杉本副会長の司会にて第二回パーククラブ通常総会の開会宣言
2. 総会議長及び書記選出
司会者指名により 議長 西村孝雄 書記 永井利治 選出

3. 総会成立宣言

大家書記より会則の規定に則り出席者及び委任状の確認報告が行われて総会成立宣言が発せられました、現在会員総数45名内休会1名にて議決権総数44名
本日の出席者=26名 委任状=16名 合計=42名 欠席2名で成立。

4. 会長挨拶

殿元会長より、会長職を引受けるに当たり心したこと3点と
一期目の総括がありました。

- ① 皆さんに支えられやすい会長になろう
- ② 会長職を楽しもう
- ③ パーククラブの団結（チームワーク）をはかろう

上記留意により77点はいただけるのではないかと、23点の未達については皆様の、ご支援を頂きパーククラブの発展に尚一層の尽力をしたいと思っておりますとの決意を述べられました、尚今回の総会で御信任を頂けるならば2011年度目標として次の四つを上げたいと思いと、ご挨拶がありました

- ① NPO法人化等に向けての勉強会及び準備
- ② 三期生40名が加入した時点での専門部会の検討
- ③ 広報の充実 ホームページを作ったり広報誌の発行
- ④ 一期生、二期生、三期生の80人以上の融合

議 事 内 容

5. 本日の議事

(1) 1号議案2010年度活動報告及び監査報告

大家書記より別紙2010年度活動報告により実施内容の報告が有りました
参考資料で延べ日数649日に占める肉体労働作業の割合が30パーセント有り
調査、イベント等に活動に移そうとの提案がありました

佐々木監事により、別紙監事報告書通り職務を適切に運営実施されているとの報告が有りました。尚、報告書日付について会員より検討要望があり、次回の参考にさせて頂くことになりました、内容につきましては全会一致で承認されました。

(2) 2号議案2011年度活動方針 別紙による報告

杉本副会長より別紙の通り報告が有り、一部会員からNPO法人化などについての検討に広い意味での法人化も含めるよう要望有り、今後の勉強会を通して対応して行くことに成りました、又公園作りの全体像（構想）を早く出したほうが良いのではとの意見もありこれに対しては会長より竹の伐採から初めて少しずつ本来の活動に近づいており今後の課題とし、て原案通り全会一致で承認されました

コラボ区域ゾーニング検討スケジュール表の→を9/末までに訂正、他ボランティア団体

との協働（7月）を6月19日に決定の旨、変更訂正がありました。

(3) 3号議案会則変更

杉本副会長より別紙原案通り報告が有り全会一致で承認されました。

(4) 4号議案2011年度 予算

鶴田会計より収支予算案の説明報告有り

一部会員より会計規則にのつとつた様式に変更要望あり又他の会員からは特に問題ない等意見あり、様式は次回の検討課題とし全会一致で原案通り可決しました。

(5) 5号議案2011年度 役員選出及び新役員挨拶

会長立候補者 殿元日出夫さん1名 挙手にて承認され引き続き会長職継続と成りました副会長以下の役員については立候補者が無き為、会長に一任の動議が有り、賛同多数にて会長推薦にて新役員が決まりました。

新役員	会長	殿元日出夫
	副会長	杉本和彦 西村孝雄
	書記	大家清信 永井利治
	会計	佐々木紫朗
	広報	西村信二郎 福島公裕
	監事	鶴田聖美 中原加代

新役員を代表しまして、西村孝雄副会長より会員皆様のご支援を頂き全力でパーククラブ発展に尽くしますとの決意表明が有りました

(6) その他

一部会員から年度末から総会までの日程が窮屈ではないかとの意見が出ました
会長より意見を尊重しますので会の運営にご協力願いたいとの発言がありました。

以上