

□新規 □再支給 □修理 (該当する□に✓ または 空白欄に必要な事項記載)

種目名称別コード:1001- / 100001

・排他的選択(各項目は他の項目と併用加算できない)
・「標準」記載のものは、本体価格に価格が含まれる標準構造部品

Form with multiple sections: 形式 (Form type), 機構 (Mechanism), 操作ボックス (Control box), バッテリー (Battery), スイッチ (Switch), バックサポート (Back support), シート(座面) (Seat), アームサポート (Arm support), フット・レッグサポート (Foot/leg support), フットサポート (Foot support), 車輪~車軸 (Wheels/axles), ハンドリム (Handrim), ブレーキ (Brake), タイヤ (Tire), キャスタ (Caster), 付属品 (Accessories), コントロール (Control), ジョイスティックノブ (Joystick knob), ヘッドサポートベース (Head support base), 背クッション (Back cushion), クッション(カバー付) (Cushion with cover), パッド (Pad), ベルト (Belt), その他 (Others), 備考 (Remarks)

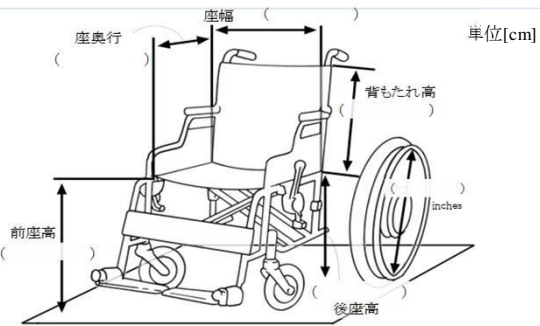
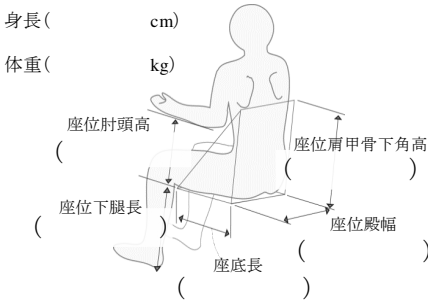

令和 年 月 日 所属

処方医

オーダーメイドが必要な理由

コード値		内容
1001-01	標準形	低速用(4.5Km/h)
1001-02		中速用(6Km/h)
1001-06		手動リクライニング式
1001-07		電動リクライニング式
1001-08		電動リフト式
1001-09		電動ティルト式
1001-10	電動リクライニング・ティルト式	
1001-03	簡易形	連携後登録不可
1001-04		切替式
1001-05		アシスト式
100001		特例