

がくねん

1ねん

かたち ①

ねん くみ なまえ

1] どのむき (ほうこう) にも ころがるものに ◎、 ひとつの むき (ほうこう) に ころがるものに○、 ころがりにくい ものには △を かきましょう。

① ドッジボール



( )

② ティッシュのはこ

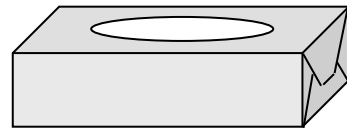

( )

③ いたのかたちのチョコのはこ



( )

④ うすっぺらい かんづめの かん

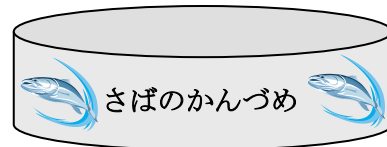

( )

⑤ サランラップの しん

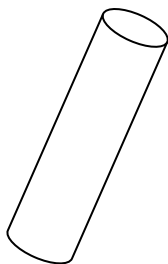

( )

⑥ ピンポンだま



( )

⑦ ボールが はいっていた はこ

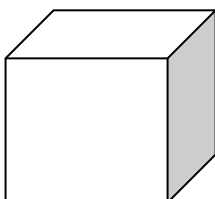

( )

⑧ ダンボールばこ



( )

がくねん

1ねん

かたち ①

ねん くみ なまえ

1 どのむき (ほうこう) にも ころがるものに ◎、 ひとつの むき (ほうこう) に ころがるものに○、 ころがりにくい ものには △を かきましょう。

① ドッジボール



ボールは どのほう こうにも ころがる よ。

◎

② ティッシュのはこ

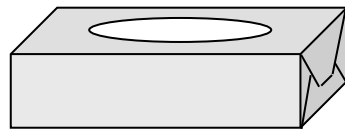

△

③ いたの かたちの チョコのはこ



△

④ うすっぺらい かんづめの かん



たてると、ころがり やすくなるよ。

○

⑤ サランラップのしん

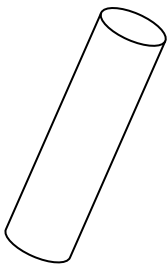

たつときと ころがる ときが あるよ。

○

⑥ ピンポンだま



◎

⑦ ボールが はいっていた はこ

このかたちは、 さいころの かたちと おなじだよ。

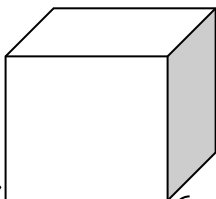

△

⑧ ダンボールばこ



△

がくねん

1ねん

かたち ②

ねん くみ なまえ

1 おなじ なかまの かたちを あつめました。1つだけ ちがうものが はいって しまいました。

①それは、どれでしょう。

②どうして ちがうのか、たろうくんと はなこさんに せつめい してあげましょう。

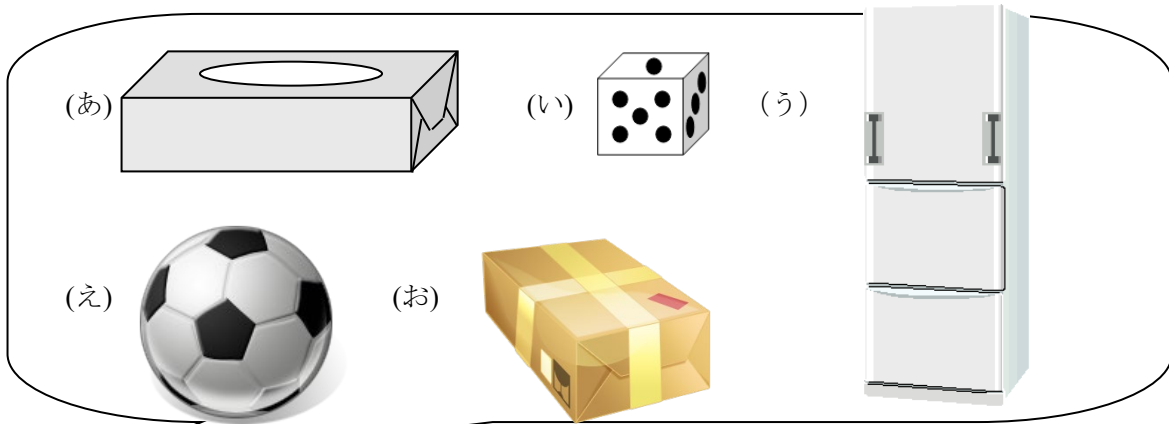

たろうくん

( ) が ちがうよ。なぜなら、

からだよ。

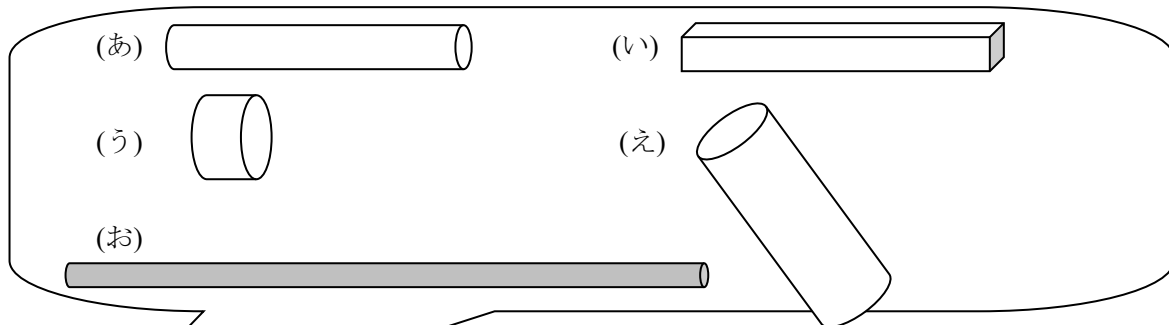

はなこさん

( ) が ちがうよ。なぜなら、

からだよ。

がくねん

1ねん

かたち ②

ねん くみ なまえ

1 おなじ なかまの かたちを あつめました。1つだけ ちがうものが はいって しまいました。

①それは、どれでしょう。

②どうして ちがうのか、たろうくんと はなこさんに せつめい してあげましょう。

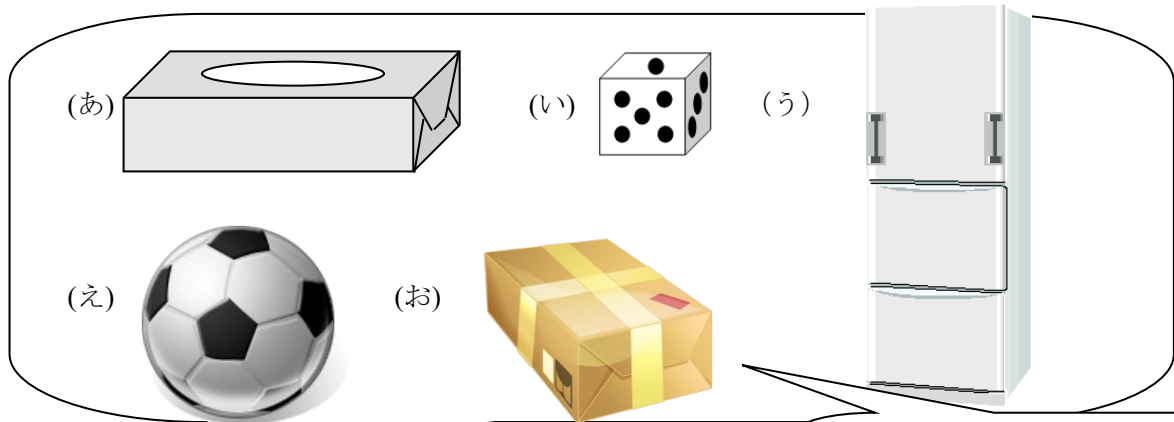

(あ)(い)(う)(お)は、はこのかたち  
(え)は、ボールのかたち だよ。



たろうくん

( え ) が ちがうよ。 なぜなら、(え) だけ

どちらのむきにも よくころがる からだよ。

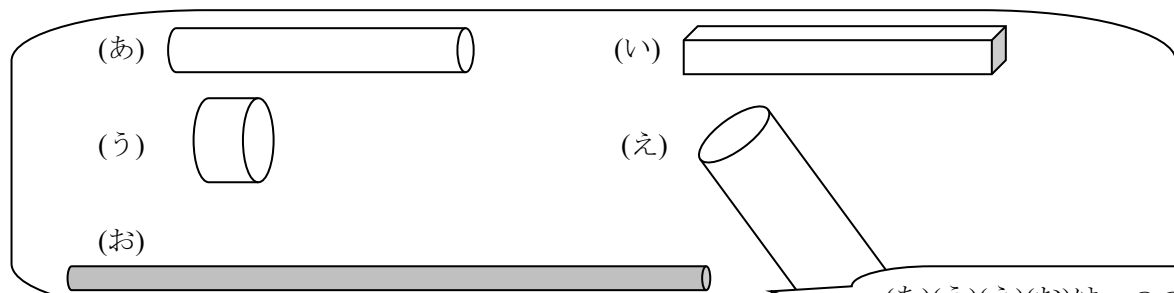

(あ)(う)(え)(お)は、つつのかたち  
(い)は、はこのかたち だよ。



はなこさん

( い ) が ちがうよ。 なぜなら、(い) だけ

どちらにも ころがりにくい からだよ。

がくねん

1ねん

### かたち ③

#### ねん くみ なまえ

1

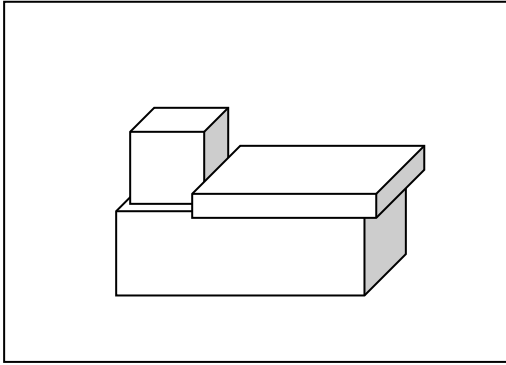

トラックを つくろうと おもいます。

(1) タイヤは どのかたちを つかえば  
よいですか。 下から えらびましょう。

[ ]

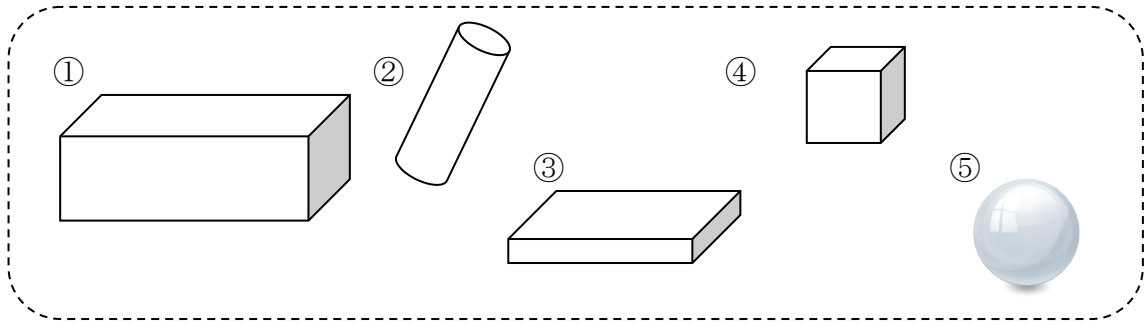

(2) (1) をえらんだ りゆうを かきましょう。

[ ]

2 みぎの ずのように、つみきを ならべて、ボーリングをして  
あそんでいます。なかなか たおれません。

ボールがあたると、うまくたおれるように するには、  
だれの かんがえが いいと おもいますか。  
すべてこたえましょう。

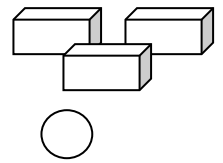

たおれやすいように  
はこを たてて  
ならべたら いいと  
おもいます。



みくさん

たおれやすいように ボール  
の かたちを ふとくて せ  
の ひくい つつの かたち  
にかえたら いい  
と おもいます。



ゆかさん

たおれやすいように  
ほそながい つつの  
かたちを ならべたら  
いいと おもいます。



けんたさん

[ ]

がくねん

1ねん

かたち ③

ねん くみ なまえ

1

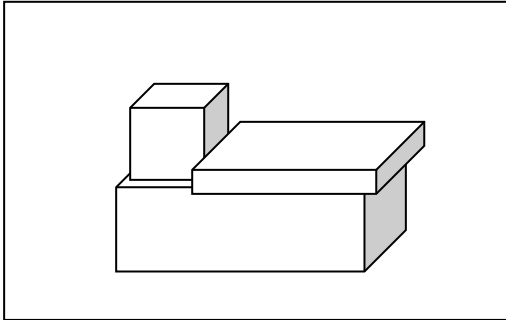

トラックをつくろうとおもいます。

(1) タイヤは どのかたちをつかえば  
よいですか。 下から えらびましょう。

②

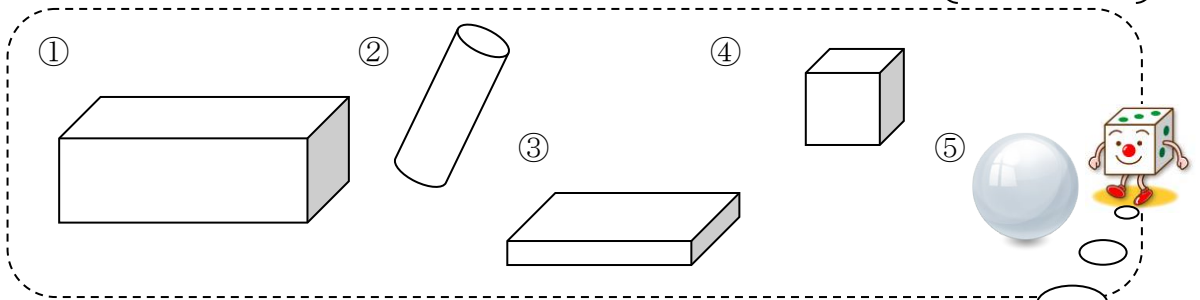

(2) (1) をえらんだ りゆうを かきましょう。

くるまを ささえることが できて、ころがるから。

ボールのかたちは  
どのむきにも ころ  
がってしまうよ。

2

みぎの ずのように、つみきを ならべて、ボーリングをして  
あそんでいます。なかなか たおれません。

ボールがあたると、うまくたおれるように するには、  
だれの かんがえが いいと おもいますか。  
すべてこたえましょう。

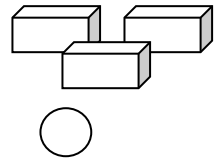

たおれやすいように  
はこを たてて  
ならべたら いいと  
おもいます。



みくさん

たおれやすいように ボール  
の かたちを ふとくて せ  
の ひくい つつの かたち  
にかえたら いい  
と おもいます。



ゆかさん

たおれやすいように  
ほそながい つつの  
かたちを ならべたら  
いいと おもいます。



けんたさん

みくさん と けんたさん

がくねん

1ねん

かたち ④

ねん くみ なまえ

- 1 けんたさんが はこを つかって 下のよう な おしろを つくりました。  
けんたさんが おしろを つくるために つかわなかつた かたちの はこは  
どれでしょうか。 **すべて** こたえましょう。

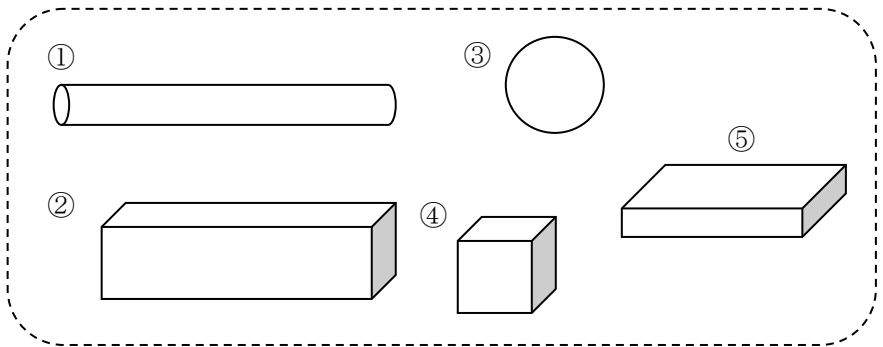
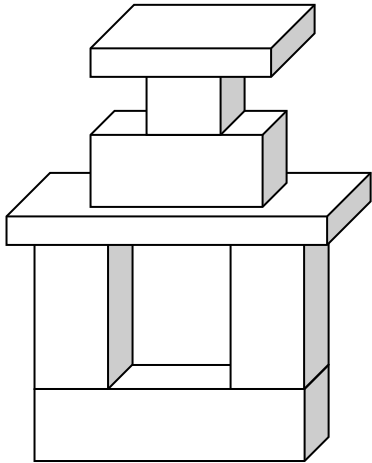

- 2 みぎの ずのよう な かたちを つくりました。

(1) たおれやすいのは、 どちらですか。

(2) それは、 どうしてですか。  
「つつの かたち」 という ことばを  
つかって、 せつめい しましょう。

-----

-----

①

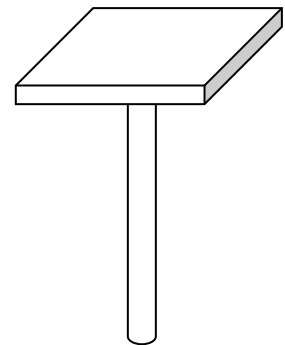

②

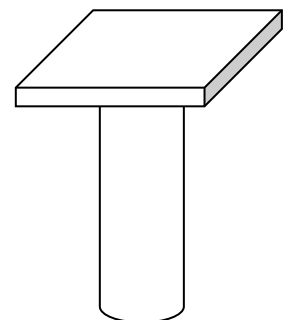

がくねん

1ねん

かたち ④

ねん くみ なまえ

- 1 けんたさんが はこを つかって 下のよう な おしろを つくりました。けんたさんが おしろを つくるために つかわなかった かたちの はこは どれでしょうか。すべて こたえましょう。

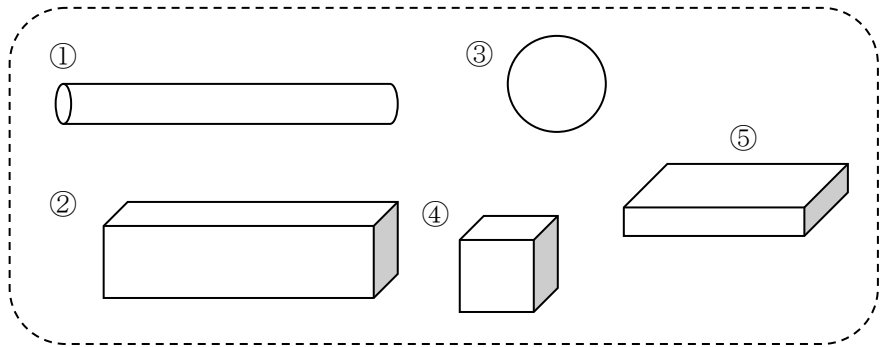
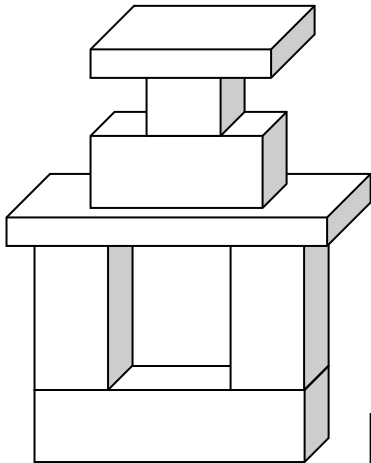

①と③ または ①と③と④

④のかわりに  
②をつかうこ  
ともできるね。

- 2 みぎの ずのよう な かたちを つくりました。

(1) たおれやすいのは、 どちらですか。

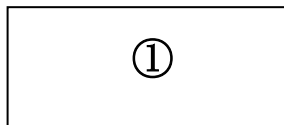

(2) それは、 どうしてですか。  
「つつの かたち」 という ことばを  
つかって、せつめい しましょう。

「つつのかたち」が、ふとい ほうが、  
たおれにくいから。 (または、  
ほそいほうが たおれやすいから。)

①

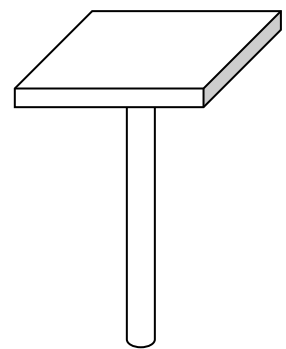

②

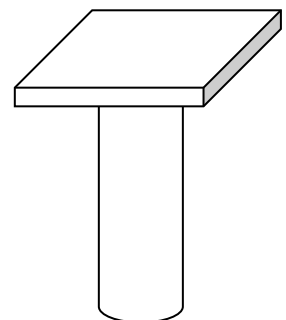



がくねん

1ねん

かたち ⑤

ねん くみ なまえ

- 1 したのような かたちを かみのうえにおき、そのまわりを えんぴつでなぞって うつつながら あそんでいます。

- (1) つばささんは、つみきを 2つ つかって とんぼをつくりました。  
 使った はこは どれと どれですか。

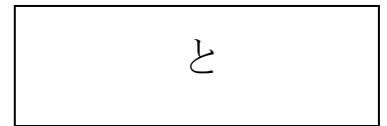
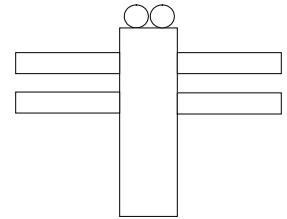
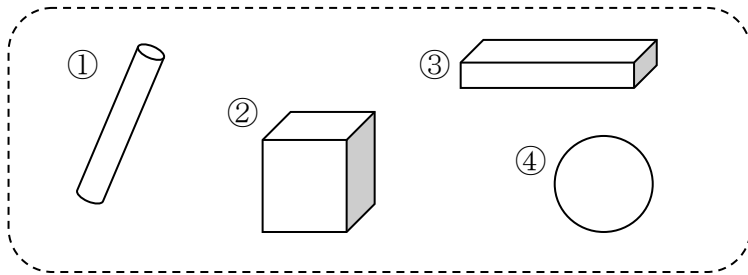

- (2) みなみさんは つみきを 4つ つかって いえをつくりました。  
 使った いない つみきは どれと どれですか。

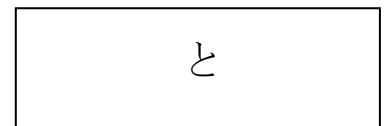
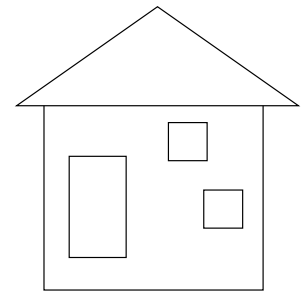
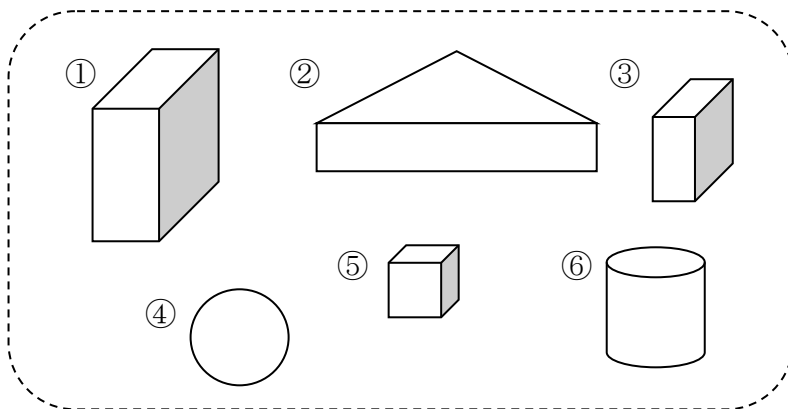

がくねん

1ねん

かたち ⑤

ねん くみ なまえ

1) したのような かたちを かみのうえにおき、そのまわりを えんぴつでなぞって うつつしながら あそんでいます。

(1) つばささんは、つみきを 2つ つかって とんぼをつくりました。 つかった はこは どれと どれですか。

① と ③

ボールのかたちは うつつすることが できないよ。

みじかい はねに するときは ここを つかうと いいね。

(2) みなみさんは つみきを 4つ つかって いえをつくりました。 つかって いない つみきは どれと どれですか。

④ と ⑥