

駐車場台数・料金

月	駐車場	ジャーナル		手売り		バス等		返金等		総売上		減免
		台数	金額	台数	金額	台数	金額	台数	金額	台数	金額	台数
4	第1駐車場	2,142	1,333,760	103	90,360	9	7,210	1	520	2,255	1,431,850	68
	第2駐車場	4,073	2,463,530	82	61,540	25	43,260	0	0	4,180	2,568,330	30
	第3駐車場	3,694	2,424,520	4	3,320	0	0	0	0	3,698	2,427,840	48
	計	9,909	6,221,810	189	155,220	34	50,470	1	520	10,133	6,428,020	146
5	第1駐車場	3,514	2,473,090	169	138,320	8	7,210	0	0	3,691	2,618,620	107
	第2駐車場	5,447	3,461,140	274	189,280	56	87,550	0	0	5,777	3,737,970	71
	第3駐車場	4,844	3,417,300	25	14,250	0	0	1	830	4,870	3,430,720	91
	計	13,805	9,351,530	468	341,850	64	94,760	1	830	14,338	9,787,310	269
6	第1駐車場	1,982	1,316,970	0	0	0	0	0	0	1,982	1,316,970	87
	第2駐車場	2,598	1,585,050	20	10,020	26	38,110	0	0	2,644	1,633,180	76
	第3駐車場	2,661	1,703,240	43	30,750	0	38,110	0	0	2,704	1,733,990	65
	計	7,241	4,605,260	63	40,770	26	76,220	0	0	7,330	4,684,140	228
7	第1駐車場	5,562	3,976,460	127	104,010	11	16,480	0	0	5,700	4,096,950	126
	第2駐車場	4,855	3,348,310	182	131,480	25	44,290	0	0	5,062	3,524,080	52
	第3駐車場	2,100	1,246,600	0	0	0	0	0	0	2,100	1,246,600	49
	計	12,517	8,571,370	309	235,490	36	60,770	0	0	12,862	8,867,630	227
8	第1駐車場	6,398	4,533,240	233	186,080	7	7,210	-1	-830	6,637	4,725,700	157
	第2駐車場	3,933	2,656,770	1	1,140	30	54,590	-2	-1,440	3,962	2,711,060	56
	第3駐車場	2,098	1,258,540	2	1,250	0	0	0	0	2,100	1,259,790	54
	計	12,429	8,448,550	236	188,470	37	61,800	-3	-2,270	12,699	8,696,550	267
9	第1駐車場	2,116	1,246,240	121	112,690	3	5,150	0	0	2,240	1,364,080	72
	第2駐車場	3,758	2,435,280	28	33,280	18	26,780	0	0	3,804	2,495,340	41
	第3駐車場	3,652	2,374,900	2	1,040	0	0	-1	-420	3,653	2,375,520	81
	計	9,526	6,056,420	151	147,010	21	31,930	-1	-420	9,697	6,234,940	194
10	第1駐車場	2,819	1,977,490	141	117,580	8	14,420	0	0	2,968	2,109,490	91
	第2駐車場	3,918	2,411,460	9	6,620	26	42,230	-1	-520	3,952	2,459,790	46
	第3駐車場	3,802	2,415,130	1	420	0	0	0	0	3,803	2,415,550	94
	計	10,539	6,804,080	151	124,620	34	56,650	-1	-520	10,723	6,984,830	231
11	第1駐車場	1,834	1,206,700	105	89,700	2	3,090	0	0	1,941	1,299,490	90
	第2駐車場	2,831	1,801,140	2	1,860	14	18,540	0	0	2,847	1,821,540	29
	第3駐車場	2,528	1,475,450	5	3,930	2	2,060	0	0	2,535	1,481,440	78
	計	7,193	4,483,290	112	95,490	18	23,690	0	0	7,323	4,602,470	197
12	第1駐車場	1,449	1,008,650	1	1,030	4	6,180	-1	0	1,454	1,015,860	59
	第2駐車場	2,277	1,488,690	1	420	5	9,270	0	0	2,283	1,498,380	33
	第3駐車場	2,271	1,166,690	1	420	0	0	-2	-1,140	2,270	1,165,970	90
	計	5,997	3,664,030	3	1,870	9	15,450	-3	-1,140	6,007	3,680,210	182
1	第1駐車場	1,222	832,920	84	76,410	0	0	0	0	1,306	909,330	82
	第2駐車場	2,035	1,380,900	8	5,580	0	0	0	0	2,043	1,386,480	33
	第3駐車場	2,045	1,033,910	1	620	0	0	-1	-620	2,045	1,033,910	42
	計	5,302	3,247,730	93	82,610	0	0	-1	-620	5,394	3,329,720	157
2	第1駐車場	1,212	832,920	0	0	2	3,090	0	0	1,214	770,410	76
	第2駐車場	2,093	1,380,900	0	0	6	11,330	0	0	2,099	1,434,970	21
	第3駐車場	2,044	1,049,920	1	420	0	0	0	0	2,045	1,050,340	55
	計	5,349	3,263,740	1	420	8	14,420	0	0	5,358	3,255,720	152
3	第1駐車場	2,536	1,675,660	122	102,080	4	5,150	0	0	2,662	1,782,890	83
	第2駐車場	3,627	2,267,840	11	5,530	28	46,350	0	-720	3,666	2,319,000	42
	第3駐車場	3,943	2,278,060	3	1,460	0	0	-1	-620	3,945	2,278,900	82
	計	10,106	6,221,560	136	109,070	32	51,500	-1	-1,340	10,273	6,380,790	207
合計		109,913	70,939,370	1,912	1,522,890	319	537,660	-8	-4,960	112,137	72,932,330	2,457

月	駐車場	ジャーナル		手売り		バス等		返金等		総売上		減免
		台数	金額	台数	金額	台数	金額	台数	金額	台数	金額	台数
4	第1駐車場	2,068	1,305,280	114	98,110	3	4,120	0	0	2,185	1,407,510	92
	第2駐車場	4,630	2,885,760	8	4,870	18	31,930	-1	-520	4,655	2,922,040	38
	第3駐車場	4,589	3,121,940	2	1,140	0	0	-1	-520	4,590	3,122,560	72
	計	11,287	7,312,980	124	104,120	21	36,050	-2	-1,040	11,430	7,452,110	202
5	第1駐車場	3,493	2,456,770	145	123,640	7	9,270	0	0	3,645	2,589,680	76
	第2駐車場	5,794	3,767,350	53	44,480	39	59,740	0	0	5,886	3,871,570	51
	第3駐車場	4,915	3,518,420	6	5,380	0	0	-10	-4,800	4,911	3,519,000	71
	計	14,202	9,742,540	204	173,500	46	69,010	-10	-4,800	14,442	9,980,250	198
6	第1駐車場	1,491	943,350	0	0	2	2,060	0	0	1,493	945,410	91
	第2駐車場	2,069	1,328,910	2	1,040	22	33,990	0	0	2,093	1,363,940	20
	第3駐車場	2,154	1,227,490	0	0	0	33,990	0	0	2,154	1,227,490	52
	計	5,714	3,499,750	2	1,040	24	70,040	0	0	5,740	3,536,840	163
7	第1駐車場	6,502	4,627,460	#REF!	#REF!	13	21,630	0	0	6,662	4,759,900	118
	第2駐車場	6,018	4,001,560	393	276,980	17	29,870	0	0	6,428	4,308,410	40
	第3駐車場	4,118	2,288,490	0	0	0	0	0	0	4,118	2,288,490	39
	計	16,638	10,917,510	#REF!	#REF!	30	51,500	0	0	17,208	11,356,800	197
8	第1駐車場	6,885	4,793,980	55	43,360	10	13,390	0	0	6,950	4,850,730	203
	第2駐車場	3,932	2,450,710	53	34,040	40	56,650	0	0	4,025	2,541,400	39
	第3駐車場	3,840	2,000,500	4	2,180	0	0	0	0	3,844	2,002,680	34
	計	14,657	9,245,190	112	79,580	50	70,040	0	0	14,819	9,394,810	276
9	第1駐車場	1,911	1,168,800	245	218,120	5	5,150	-8	-3,360	2,153	1,388,710	44
	第2駐車場	3,461	2,095,330	70	57,960	15	21,630	0	0	3,546	2,174,920	21
	第3駐車場	2,719	1,511,460	5	4,140	0	0	-1	-520	2,723	1,515,080	57
	計	8,091	4,775,590	320	280,220	20	26,780	-9	-3,880	8,422	5,078,710	122
10	第1駐車場	2,697	1,759,820	41	30,380	9	16,480	0	-300	2,747	1,806,380	69
	第2駐車場	3,380	2,011,350	6	3,930	42	53,560	0	0	3,428	2,068,840	40
	第3駐車場	3,971	2,384,190	8	4,460	0	0	0	0	3,979	2,388,650	80
	計	10,048	6,155,360	55	38,770	51	70,040	0	-300	10,154	6,263,870	189
11	第1駐車場	1,989	1,292,470	80	71,760	2	2,060	0	0	2,071	1,366,290	44
	第2駐車場	2,472	1,458,700	8	4,370	19	24,720	0	0	2,499	1,487,790	28
	第3駐車場	2,794	1,616,810	7	4,260	0	0	0	0	2,801	1,621,070	58
	計	7,255	4,367,980	95	80,390	21	26,780	0	0	7,371	4,475,150	130
12	第1駐車場	1,627	1,144,630	14	12,950	3	6,180	0	0	1,644	1,163,760	35
	第2駐車場	1,899	1,068,990	14	13,820	2	4,120	0	0	1,915	1,086,930	33
	第3駐車場	2,426	1,182,610	0	0	0	0	0	0	2,426	1,182,610	60
	計	5,952	3,396,230	28	26,770	5	10,300	0	0	5,985	3,433,300	128
1	第1駐車場	1,259	873,120	2	1,440	2	0	0	0	1,263	876,620	19
	第2駐車場	1,310	767,350	0	0	10	14,420	0	0	1,320	781,770	19
	第3駐車場	1,569	755,380	1	520	0	0	0	0	1,570	755,900	28
	計	4,138	2,395,850	3	1,960	12	14,420	0	0	4,153	2,414,290	66
2	第1駐車場	1,185	873,120	2	1,040	2	2,060	0	0	1,189	727,270	13
	第2駐車場	1,728	767,350	1	520	14	22,660	0	0	1,743	1,064,840	11
	第3駐車場	2,001	966,280	17	8,040	0	0	0	0	2,018	974,320	40
	計	4,914	2,606,750	20	9,600	16	24,720	0	0	4,950	2,766,430	64
3	第1駐車場	2,828	1,811,240	176	160,970	4	7,210	0	0	3,008	1,979,420	49
	第2駐車場	3,612	2,257,910	118	100,730	24	42,230	-1	-520	3,753	2,400,350	35
	第3駐車場	3,895	2,111,750	15	9,030	0	0	-2	-1,140	3,908	2,119,640	62
	計	10,335	6,180,900	309	270,730	28	49,440	-3	-1,660	10,669	6,499,410	146
合計		113,231	70,596,630	#REF!	#REF!	324	519,120	-24	-11,680	115,343	72,651,970	1,881

月	駐車場	ジャーナル		手売り		バス等		返金等		総売上		減免
		台数	金額	台数	金額	台数	金額	台数	金額	台数	金額	台数
4	第1駐車場	2,445	1,462,570	131	97,840	14	16,480	0	0	2,590	1,576,890	61
	第2駐車場	4,667	2,922,460	186	124,680	17	25,750	0	0	4,870	3,072,890	33
	第3駐車場	4,464	3,011,550	34	24,180	0	0	0	0	4,498	3,035,730	88
	計	11,576	7,396,580	351	246,700	31	42,230	0	0	11,958	7,685,510	182
5	第1駐車場	3,208	2,175,970	115	105,070	1	2,060	0	0	3,324	2,283,100	53
	第2駐車場	5,295	3,386,350	72	51,100	41	45,320	0	0	5,408	3,482,770	56
	第3駐車場	4,588	3,241,840	8	5,710	0	0	0	0	4,596	3,247,550	71
	計	13,091	8,804,160	195	161,880	42	47,380	0	0	13,328	9,013,420	180
6	第1駐車場	2,066	1,270,110	35	28,980	3	4,120	0	0	2,104	1,303,210	57
	第2駐車場	2,418	1,462,800	3	1,870	32	39,140	0	0	2,453	1,503,810	32
	第3駐車場	2,698	1,626,150	4	2,890	0	0	0	0	2,702	1,629,040	37
	計	7,182	4,359,060	42	33,740	35	43,260	0	0	7,259	4,436,060	126
7	第1駐車場	6,334	4,481,380	283	222,650	9	15,450	0	0	6,626	4,719,480	99
	第2駐車場	4,857	3,237,520	334	234,430	16	26,780	0	0	5,207	3,498,730	30
	第3駐車場	2,648	1,568,060	9	5,600	0	0	0	0	2,657	1,573,660	38
	計	13,839	9,286,960	626	462,680	25	42,230	0	0	14,490	9,791,870	167
8	第1駐車場	6,081	4,245,180	223	161,510	0	0	0	0	6,304	4,406,690	162
	第2駐車場	3,121	2,049,480	1	420	33	57,680	0	0	3,155	2,107,580	33
	第3駐車場	2,076	1,165,260	15	10,150	0	0	0	0	2,091	1,175,410	53
	計	11,278	7,459,920	239	172,080	33	57,680	0	0	11,550	7,689,680	248
9	第1駐車場	2,631	1,642,620	327	346,830	3	5,150	0	0	2,961	1,994,600	39
	第2駐車場	3,321	2,041,370	61	68,450	10	12,360	-1	-1,240	3,391	2,120,940	23
	第3駐車場	2,812	1,641,620	28	18,230	0	0	0	0	2,840	1,659,850	53
	計	8,764	5,325,610	416	433,510	13	17,510	-1	-1,240	9,192	5,775,390	115
10	第1駐車場	1,331	874,370	1	830	2	3,090	0	0	1,334	878,290	31
	第2駐車場	1,706	1,034,110	1	620	32	36,050	0	0	1,739	1,070,780	21
	第3駐車場	1,782	1,071,700	1	620	0	0	0	0	1,783	1,072,320	45
	計	4,819	2,980,180	3	2,070	34	39,140	0	0	4,856	3,021,390	97
11	第1駐車場	2,239	1,439,890	125	92,400	4	6,180	0	0	2,368	1,538,470	47
	第2駐車場	2,538	1,501,100	68	42,500	21	32,960	0	0	2,627	1,576,560	59
	第3駐車場	2,825	1,598,970	30	16,000	0	0	0	0	2,855	1,614,970	68
	計	7,602	4,539,960	223	150,900	25	39,140	0	0	7,850	4,730,000	174
12	第1駐車場	1,692	1,113,410	85	71,530	6	8,240	0	0	1,783	1,193,180	42
	第2駐車場	2,372	1,360,730	11	8,980	6	7,210	0	0	2,389	1,376,920	48
	第3駐車場	2,733	1,322,630	6	2,930	0	0	0	0	2,739	1,325,560	79
	計	6,797	3,796,770	102	83,440	12	15,450	0	0	6,911	3,895,660	169
1	第1駐車場	1,127	760,640	66	65,080	1	2,060	0	0	1,194	827,780	37
	第2駐車場	1,446	856,600	2	1,240	10	15,450	0	0	1,458	873,290	18
	第3駐車場	2,041	1,014,610	2	940	0	0	-1	-420	2,042	1,015,130	56
	計	4,614	2,631,850	70	67,260	11	17,510	-1	-420	4,694	2,716,200	111
2	第1駐車場	1,002	615,320	2	1,250	1	1,030	0	0	1,005	617,600	42
	第2駐車場	1,670	985,050	1	420	14	17,510	0	0	1,685	1,002,980	18
	第3駐車場	1,851	915,630	8	4,260	0	0	-3	-1,260	1,856	918,630	42
	計	4,523	2,516,000	11	5,930	15	18,540	-3	-1,260	4,546	2,539,210	102
3	第1駐車場	2,355	1,536,030	135	118,530	8	11,330	-1	-420	2,497	1,665,470	97
	第2駐車場	3,507	2,181,220	178	139,040	25	42,230	-1	-930	3,709	2,361,560	53
	第3駐車場	4,355	2,579,010	10	5,820	0	0	-2	-840	4,363	2,583,990	116
	計	10,217	6,296,260	323	263,390	33	53,560	-4	-2,190	10,569	6,611,020	266
合計		104,302	65,393,310	2,601	2,083,580	309	433,630	-9	-5,110	107,203	67,905,410	1,937
			65,393,310		2,083,580		433,630		-5,110		67,905,410	

月	駐車場	ジャーナル		手売り		バス等		返金等		総売上		減免
		台数	金額	台数	金額	台数	金額	台数	金額	台数	金額	台数
4	第1駐車場	2,530	1,642,200	98	82,440	4	7,210	0	0	2,632	1,731,850	57
	第2駐車場	4,292	2,823,030	88	68,050	8	11,330	0	0	4,388	2,902,410	53
	第3駐車場	3,980	2,704,990	98	86,010	0	0	-2	-840	4,076	2,790,160	135
	計	10,802	7,170,220	284	236,500	12	18,540	-2	-840	11,096	7,424,420	245
5	第1駐車場	2,500	1,711,660	96	81,330	4	7,210	0	0	2,600	1,800,200	77
	第2駐車場	4,678	3,072,960	131	101,140	48	69,010	0	0	4,857	3,243,110	59
	第3駐車場	3,648	2,522,470	8	5,480	0	0	0	0	3,656	2,527,950	83
	計	10,826	7,307,090	235	187,950	52	76,220	0	0	11,113	7,571,260	219
6	第1駐車場	1,419	891,140	3	1,670	1	2,060	0	0	1,423	894,870	73
	第2駐車場	2,291	1,410,150	3	1,970	33	50,470	0	0	2,327	1,462,590	21
	第3駐車場	2,729	1,627,820	3	1,870	0	50,470	-6	-2,520	2,726	1,627,170	62
	計	6,439	3,929,110	9	5,510	34	103,000	-6	-2,520	6,476	3,984,630	156
7	第1駐車場	5,710	4,082,070	59	41,570	10	15,450	0	0	5,779	4,139,090	129
	第2駐車場	4,539	3,108,770	516	368,680	13	18,540	0	0	5,068	3,495,990	27
	第3駐車場	2,378	1,442,940	2	1,650	0	0	0	0	2,380	1,444,590	44
	計	12,627	8,633,780	577	411,900	23	33,990	0	0	13,227	9,079,670	200
8	第1駐車場	6,101	4,257,120	139	112,790	6	7,210	0	0	6,246	4,377,120	171
	第2駐車場	2,786	1,913,660	39	29,610	38	72,100	-3	-3,000	2,860	2,012,370	38
	第3駐車場	1,973	1,137,150	3	1,960	0	0	0	0	1,976	1,139,110	47
	計	10,860	7,307,930	181	144,360	44	79,310	-3	-3,000	11,082	7,528,600	256
9	第1駐車場	958	602,680	11	6,950	1	1,030	0	0	970	610,660	20
	第2駐車場	1,914	1,178,320	1	620	13	22,660	0	0	1,928	1,201,600	24
	第3駐車場	2,091	1,058,890	9	5,190	0	0	0	0	2,100	1,064,080	45
	計	4,963	2,839,890	21	12,760	14	23,690	0	0	4,998	2,876,340	89
10	第1駐車場	2,322	1,522,760	2	1,440	1	1,030	0	0	2,325	1,525,230	34
	第2駐車場	2,316	1,380,860	8	4,160	44	51,500	-1	-420	2,367	1,436,100	44
	第3駐車場	3,199	1,654,010	7	3,840	0	0	-3	-1,260	3,203	1,656,590	80
	計	7,837	4,557,630	17	9,440	45	52,530	-4	-1,680	7,895	4,617,920	158
11	第1駐車場	2,640	1,699,930	49	45,140	6	7,210	-1	-420	2,694	1,751,860	43
	第2駐車場	2,685	1,593,790	2	1,240	5	8,240	0	0	2,692	1,603,270	68
	第3駐車場	3,198	1,669,150	20	9,910	0	0	0	0	3,218	1,679,060	73
	計	8,523	4,962,870	71	56,290	11	15,450	-1	-420	8,604	5,034,190	184
12	第1駐車場	1,504	979,910	48	51,290	4	8,240	0	0	1,556	1,039,440	19
	第2駐車場	1,681	987,280	21	13,580	3	5,150	0	0	1,705	1,006,010	35
	第3駐車場	2,620	1,302,470	3	1,460	0	0	0	0	2,623	1,303,930	52
	計	5,805	3,269,660	72	66,330	7	13,390	0	0	5,884	3,349,380	106
1	第1駐車場	982	631,320	11	9,830	1	0	0	0	994	643,210	35
	第2駐車場	1,397	839,490	0	0	9	15,450	0	0	1,406	854,940	23
	第3駐車場	2,133	1,068,460	3	1,360	0	0	-2	-840	2,134	1,068,980	55
	計	4,512	2,539,270	14	11,190	10	15,450	-2	-840	4,534	2,567,130	113
2	第1駐車場	1,365	631,320	1	420	2	2,060	0	0	1,368	848,070	33
	第2駐車場	1,967	839,490	2	1,140	11	14,420	0	0	1,980	1,208,950	37
	第3駐車場	2,271	1,167,790	6	4,250	0	0	-3	-1,260	2,274	1,170,780	71
	計	5,603	2,638,600	9	5,810	13	16,480	-3	-1,260	5,622	3,227,800	141
3	第1駐車場	2,266	1,432,710	38	36,280	3	5,150	0	0	2,307	1,474,140	55
	第2駐車場	2,619	1,621,180	11	7,560	15	26,780	0	0	2,645	1,655,520	61
	第3駐車場	3,407	1,942,540	10	6,920	0	0	0	0	3,417	1,949,460	123
	計	8,292	4,996,430	59	50,760	18	31,930	0	0	8,369	5,079,120	239
合計		97,089	60,152,480	1,549	1,198,800	283	479,980	-21	-10,560	98,900	62,340,460	2,106

月	駐車場	ジャーナル		手売り		バス等		返金等		総売上		減免
		台数	金額	台数	金額	台数	金額	台数	金額	台数	金額	台数
4	第1駐車場	2,108	1,244,860	74	44,520	4	4,120	0	0	2,186	1,293,500	41
	第2駐車場	4,333	2,816,720	74	46,240	22	33,990	0	0	4,429	2,896,950	61
	第3駐車場	4,381	2,903,160	6	3,480	0	0	0	0	4,387	2,906,640	168
	計	10,822	6,964,740	154	94,240	26	38,110	0	0	11,002	7,097,090	270
5	第1駐車場	3,015	2,095,380	61	54,220	1	1,030	-1	-380	3,076	2,150,250	52
	第2駐車場	5,238	3,481,800	14	11,060	31	41,200	0	0	5,283	3,534,060	106
	第3駐車場	4,551	3,189,980	8	5,920	0	0	-2	-760	4,557	3,195,140	123
	計	12,804	8,767,160	83	71,200	32	42,230	-3	-1,140	12,916	8,879,450	281
6	第1駐車場	2,299	1,394,240	1	1,100	4	6,180	0	0	2,304	1,401,520	57
	第2駐車場	2,629	1,613,240	6	3,120	36	58,710	0	0	2,671	1,675,070	44
	第3駐車場	2,962	1,689,960	7	3,620	0	58,710	0	0	2,969	1,693,580	81
	計	7,890	4,697,440	14	7,840	40	123,600	0	0	7,944	4,770,170	182
7	第1駐車場	4,859	3,384,840	203	161,380	6	8,240	-1	-620	5,067	3,553,840	141
	第2駐車場	4,583	3,143,260	416	294,640	29	49,440	0	0	5,028	3,487,340	74
	第3駐車場	2,764	1,574,960	3	2,340	0	0	0	0	2,767	1,577,300	57
	計	12,206	8,103,060	622	458,360	35	57,680	-1	-620	12,862	8,618,480	272
8	第1駐車場	6,385	4,558,620	30	24,280	5	5,150	0	0	6,420	4,588,050	224
	第2駐車場	3,165	2,156,060	48	28,080	48	76,220	0	0	3,261	2,260,360	73
	第3駐車場	2,292	1,275,140	2	1,000	0	0	0	0	2,294	1,276,140	58
	計	11,842	7,989,820	80	53,360	53	81,370	0	0	11,975	8,124,550	355
9	第1駐車場	2,563	1,605,920	136	173,600	1	1,030	0	0	2,700	1,780,550	35
	第2駐車場	3,055	1,929,860	29	35,980	9	10,300	0	0	3,093	1,976,140	61
	第3駐車場	3,582	2,024,420	20	9,520	0	0	0	0	3,602	2,033,940	82
	計	9,200	5,560,200	185	219,100	10	11,330	0	0	9,395	5,790,630	178
10	第1駐車場	2,074	1,416,180	71	74,570	7	11,550	-2	-1,880	2,150	1,500,420	50
	第2駐車場	2,682	1,681,950	4	2,050	36	51,450	-1	-640	2,721	1,734,810	62
	第3駐車場	3,595	2,184,850	31	17,120	0	0	0	0	3,626	2,201,970	87
	計	8,351	5,282,980	106	93,740	43	63,000	-3	-2,520	8,497	5,437,200	199
11	第1駐車場	2,100	1,369,370	73	71,820	4	5,250	0	0	2,177	1,446,440	62
	第2駐車場	3,007	1,861,310	6	3,810	22	28,350	-3	-2,890	3,032	1,890,580	60
	第3駐車場	3,902	2,319,860	7	5,300	0	0	0	0	3,909	2,325,160	110
	計	9,009	5,550,540	86	80,930	26	33,600	-3	-2,890	9,118	5,662,180	232
12	第1駐車場	1,574	1,030,140	105	84,620	5	9,450	0	0	1,684	1,124,210	26
	第2駐車場	1,943	1,109,050	6	3,330	13	26,250	0	0	1,962	1,138,630	49
	第3駐車場	2,965	1,512,990	9	4,980	0	0	0	0	2,974	1,517,970	112
	計	6,482	3,652,180	120	92,930	18	35,700	0	0	6,620	3,780,810	187
1	第1駐車場	991	671,650	38	38,040	2	0	0	0	1,031	711,790	23
	第2駐車場	1,560	962,980	3	2,640	11	17,850	0	0	1,574	983,470	31
	第3駐車場	2,767	1,376,750	3	1,290	0	0	0	0	2,770	1,378,040	62
	計	5,318	3,011,380	44	41,970	13	17,850	0	0	5,375	3,073,300	116
2	第1駐車場	1,360	671,650	1	880	0	0	0	0	1,361	888,960	14
	第2駐車場	2,168	962,980	20	13,330	7	12,600	0	0	2,195	1,339,860	27
	第3駐車場	2,904	1,501,430	2	1,150	0	0	0	0	2,906	1,502,580	85
	計	6,432	3,136,060	23	15,360	7	12,600	0	0	6,462	3,731,400	126
3	第1駐車場	1,473	898,320	8	3,980	0	0	0	0	1,481	902,300	32
	第2駐車場	3,213	1,861,880	1	510	3	3,150	0	0	3,217	1,865,540	53
	第3駐車場	5,082	2,958,650	17	11,420	0	0	0	0	5,099	2,970,070	159
	計	9,768	5,718,850	26	15,910	3	3,150	0	0	9,797	5,737,910	244
合計		110,124	68,434,410	1,543	1,244,940	306	520,220	-10	-7,170	111,963	70,703,170	2,642

月	駐車場	ジャーナル		手売り		バス等		返金等		総売上		減免
		台数	金額	台数	金額	台数	金額	台数	金額	台数	金額	台数
4	第1駐車場	948	512,170	1	390	0	0	0	0	949	512,560	32
	第2駐車場	1,652	829,720	3	1,290	2	2,100	0	0	1,657	833,110	41
	第3駐車場	4,105	2,110,060	10	6,220	0	0	0	0	4,115	2,116,280	147
	計	6,705	3,451,950	14	7,900	2	2,100	0	0	6,721	3,461,950	220
5	第1駐車場	1,057	634,980	1	390	0	0	0	0	1,058	635,370	18
	第2駐車場	1,694	912,300	4	1,800	0	0	0	0	1,698	914,100	32
	第3駐車場	3,717	1,868,560	5	2,440	0	0	0	0	3,722	1,871,000	122
	計	6,468	3,415,840	10	4,630	0	0	0	0	6,478	3,420,470	172
6	第1駐車場	1,357	850,550	1	510	0	0	0	0	1,358	851,060	32
	第2駐車場	1,934	1,143,070	1	760	4	7,350	0	0	1,939	1,151,180	39
	第3駐車場	2,787	1,402,660	1	510	0	7,350	0	0	2,788	1,403,170	133
	計	6,078	3,396,280	3	1,780	4	14,700	0	0	6,085	3,405,410	204
7	第1駐車場	1,433	924,720	1	640	0	0	0	0	1,434	925,360	61
	第2駐車場	2,445	1,592,660	3	1,540	11	17,850	0	0	2,459	1,612,050	30
	第3駐車場	2,413	1,214,750	0	0	0	0	0	0	2,413	1,214,750	104
	計	6,291	3,732,130	4	2,180	11	17,850	0	0	6,306	3,752,160	195
8	第1駐車場	6,345	4,663,380	159	113,850	1	2,100	0	0	6,505	4,779,330	207
	第2駐車場	3,036	2,072,680	0	0	29	49,350	0	0	3,065	2,122,030	29
	第3駐車場	2,858	1,391,340	2	900	0	0	0	0	2,860	1,392,240	125
	計	12,239	8,127,400	161	114,750	30	51,450	0	0	12,430	8,293,600	361
9	第1駐車場	2,392	1,626,130	2	1,760	5	5,250	0	0	2,399	1,633,140	42
	第2駐車場	2,676	1,632,760	0	0	6	9,450	-1	-1,000	2,681	1,641,210	40
	第3駐車場	3,952	2,076,200	0	0	0	0	0	0	3,952	2,076,200	124
	計	9,020	5,335,090	2	1,760	11	14,700	-1	-1,000	9,032	5,350,550	206
10	第1駐車場	2,225	1,513,610	109	121,730	3	4,200	0	0	2,337	1,639,540	54
	第2駐車場	2,412	1,381,010	0	0	27	36,750	0	0	2,439	1,417,760	48
	第3駐車場	4,164	2,251,810	0	0	0	0	0	0	4,164	2,251,810	125
	計	8,801	5,146,430	109	121,730	30	40,950	0	0	8,940	5,309,110	227
11	第1駐車場	2,175	1,392,760	14	8,890	2	3,150	0	0	2,191	1,404,800	55
	第2駐車場	2,928	1,769,690	0	0	28	37,800	0	0	2,956	1,807,490	47
	第3駐車場	5,016	2,778,960	63	43,110	0	0	0	0	5,079	2,822,070	132
	計	10,119	5,941,410	77	52,000	30	40,950	0	0	10,226	6,034,360	234
12	第1駐車場	1,892	1,220,970	75	82,930	9	11,550	0	0	1,976	1,315,450	54
	第2駐車場	2,178	1,215,860	0	0	5	9,450	0	0	2,183	1,225,310	52
	第3駐車場	4,207	2,140,100	1	390	0	0	0	0	4,208	2,140,490	211
	計	8,277	4,576,930	76	83,320	14	21,000	0	0	8,367	4,681,250	317
1	第1駐車場	1,050	678,210	0	0	0	0	0	0	1,050	678,210	55
	第2駐車場	1,595	920,980	1	510	5	6,300	0	0	1,601	927,790	29
	第3駐車場	3,114	1,571,670	0	0	0	0	0	0	3,114	1,571,670	95
	計	5,759	3,170,860	1	510	5	6,300	0	0	5,765	3,177,670	179
2	第1駐車場	1,993	678,210	5	2,810	1	2,100	0	0	1,999	1,272,820	45
	第2駐車場	3,072	920,980	0	0	9	17,850	0	0	3,081	1,798,010	51
	第3駐車場	5,511	2,990,410	96	62,500	0	0	0	0	5,607	3,052,910	109
	計	10,576	4,589,600	101	65,310	10	19,950	0	0	10,687	6,123,740	205
3	第1駐車場	2,101	1,305,960	38	30,310	5	7,350	0	0	2,144	1,343,620	48
	第2駐車場	2,883	1,780,040	3	1,660	31	52,500	0	0	2,917	1,834,200	55
	第3駐車場	4,576	2,596,980	42	30,490	0	0	0	0	4,618	2,627,470	138
	計	9,560	5,682,980	83	62,460	36	59,850	0	0	9,679	5,805,290	241
合計		99,893	56,566,900	641	518,330	183	289,800	-1	-1,000	100,716	58,815,560	2,761

月	駐車場	ジャーナル		手売り		バス等		返金等		総売上		減免
		台数	金額	台数	金額	台数	金額	台数	金額	台数	金額	台数
4	第1駐車場	1,442	891,950	0	0	0	0	0	0	1,442	891,950	29
	第2駐車場	2,379	1,359,220	1	1,370	7	8,400	0	0	2,387	1,368,990	55
	第3駐車場	4,141	2,311,760	7	4,840	0	0	0	0	4,148	2,316,600	162
	計	7,962	4,562,930	8	6,210	7	8,400	0	0	7,977	4,577,540	246
5	第1駐車場	0	0	0	0	0	0	0	0	0	0	0
	第2駐車場	0	0	0	0	0	0	0	0	0	0	0
	第3駐車場	0	0	0	0	0	0	0	0	0	0	0
	計	0	0	0	0	0	0	0	0	0	0	0
6	第1駐車場	866	583,910	0	0	0	0	0	0	866	583,910	15
	第2駐車場	556	341,070	107	98,820	6	8,400	0	0	669	448,290	11
	第3駐車場	682	324,570	0	0	0	8,400	0	0	682	324,570	33
	計	2,104	1,249,550	107	98,820	6	16,800	0	0	2,217	1,356,770	59
7	第1駐車場	3,345	2,323,580	0	0	3	6,300	0	0	3,348	2,329,880	44
	第2駐車場	3,915	2,807,330	151	144,070	13	27,300	0	0	4,079	2,978,700	22
	第3駐車場	2,958	1,542,930	5	2,820	0	0	0	0	2,963	1,545,750	137
	計	10,218	6,673,840	156	146,890	16	33,600	0	0	10,390	6,854,330	203
8	第1駐車場	1,507	878,440	0	0	0	0	-1	-1,370	1,506	877,070	14
	第2駐車場	2,127	1,512,190	2	1,510	23	44,100	0	0	2,152	1,557,800	24
	第3駐車場	2,484	1,205,750	0	0	0	0	0	0	2,484	1,205,750	126
	計	6,118	3,596,380	2	1,510	23	44,100	-1	-1,370	6,142	3,640,620	164
9	第1駐車場	2,545	1,658,000	7	3,580	1	2,100	-1	-1,130	2,552	1,662,550	38
	第2駐車場	2,472	1,556,290	0	0	6	7,350	0	0	2,478	1,563,640	48
	第3駐車場	4,054	2,185,550	12	7,130	0	0	0	0	4,066	2,192,680	169
	計	9,071	5,399,840	19	10,710	7	9,450	-1	-1,130	9,096	5,418,870	255
10	第1駐車場	2,109	1,307,050	0	0	5	6,300	0	0	2,114	1,313,350	49
	第2駐車場	2,590	1,606,020	1	640	51	68,250	0	0	2,642	1,674,910	70
	第3駐車場	4,738	2,589,310	0	0	0	0	0	0	4,738	2,589,310	163
	計	9,437	5,502,380	1	640	56	74,550	0	0	9,494	5,577,570	282
11	第1駐車場	2,770	1,778,470	17	18,290	5	9,450	0	0	2,792	1,806,210	51
	第2駐車場	3,358	2,103,000	118	87,630	21	38,850	0	0	3,497	2,229,480	59
	第3駐車場	4,938	2,787,760	6	2,950	0	0	0	0	4,944	2,790,710	149
	計	11,066	6,669,230	141	108,870	26	48,300	0	0	11,233	6,826,400	259
12	第1駐車場	1,927	1,189,110	20	14,780	4	6,300	-1	0	1,951	1,210,190	28
	第2駐車場	2,055	1,197,570	0	0	3	5,250	0	0	2,058	1,202,820	64
	第3駐車場	4,208	2,324,420	6	3,570	0	0	0	0	4,214	2,327,990	154
	計	8,190	4,711,100	26	18,350	7	11,550	-1	0	8,223	4,741,000	246
1	第1駐車場	1,580	1,045,730	19	16,110	6	0	0	0	1,605	1,072,340	9
	第2駐車場	1,700	1,020,280	2	900	16	27,300	0	0	1,718	1,048,480	49
	第3駐車場	3,998	2,162,650	51	27,880	0	0	0	-1,020	4,049	2,189,510	130
	計	7,278	4,228,660	72	44,890	22	27,300	0	-1,020	7,372	4,310,330	188
2	第1駐車場	1,591	1,045,730	4	5,480	1	2,100	0	0	1,596	1,037,810	25
	第2駐車場	2,088	1,020,280	1	510	9	13,650	0	0	2,098	1,270,560	44
	第3駐車場	4,551	2,461,000	14	7,910	0	0	0	0	4,565	2,468,910	124
	計	8,230	4,527,010	19	13,900	10	15,750	0	0	8,259	4,777,280	193
3	第1駐車場	0	0	0	0	0	0	0	0	0	0	0
	第2駐車場	0	0	0	0	0	0	0	0	0	0	0
	第3駐車場	0	0	0	0	0	0	0	0	0	0	0
	計	0	0	0	0	0	0	0	0	0	0	0
合計		79,674	47,120,920	551	450,790	180	289,800	-3	-3,520	80,403	48,080,710	2,095

月	駐車場	ジャーナル		手売り		バス等		返金等		総売上		減免 台数
		台数	金額	台数	金額	台数	金額	台数	金額	台数	金額	
4	第1駐車場	2,788	1,759,300	57	40,250	2	3,150	0	0	2,847	1,802,700	28
	第2駐車場	3,379	1,992,070	89	56,220	15	23,100	0	0	3,483	2,071,390	62
	第3駐車場	5,602	3,135,090	10	5,860	0	0	0	0	5,612	3,140,950	199
	第4駐車場	1,725	851,460	0	0	1	1,050	0	0	1,726	852,510	56
	計	13,494	7,737,920	156	102,330	18	27,300	0	0	13,668	7,867,550	345
5	第1駐車場	2,750	1,828,500	44	49,110	1	1,050	0	0	2,795	1,878,660	17
	第2駐車場	4,114	2,372,040	1	640	42	61,950	0	0	4,157	2,434,630	73
	第3駐車場	5,832	3,263,400	1	640	0	0	0	0	5,833	3,264,040	157
	第4駐車場	1,632	786,700	0	0	0	0	0	0	1,632	786,700	43
	計	14,328	8,250,640	46	50,390	43	63,000	0	0	14,417	8,364,030	290
6	第1駐車場	2,247	1,429,630	1	510	4	7,350	0	0	2,252	1,437,490	12
	第2駐車場	2,327	1,463,990	0	0	30	48,300	0	0	2,357	1,512,290	51
	第3駐車場	3,372	1,746,710	0	0	0	0	0	0	3,372	1,746,710	143
	第4駐車場	1,193	673,940	3	1,660	9	9,450	0	0	1,205	685,050	47
	計	9,139	5,314,270	4	2,170	43	65,100	0	0	9,186	5,381,540	253
7	第1駐車場	4,916	3,574,590	75	64,670	14	24,150	0	0	5,005	3,663,410	95
	第2駐車場	3,624	0	0	0	0	0	0	0	0	0	0
	第3駐車場	2,678	1,323,010	1	390	0	0	0	0	2,679	1,323,400	110
	第4駐車場	1,145	693,790	0	0	0	0	0	0	1,145	693,790	40
	計	12,363	5,591,390	76	65,060	14	24,150	0	0	8,829	5,680,600	245
8	第1駐車場	5,669	4,120,580	4	2,290	6	9,450	0	0	5,679	4,132,320	150
	第2駐車場	2,450	1,630,850	0	0	26	43,050	0	0	2,476	1,673,900	51
	第3駐車場	2,627	1,263,800	0	0	0	0	0	0	2,627	1,263,800	126
	第4駐車場	1,804	785,300	0	0	0	0	0	0	1,804	785,300	62
	計	12,550	7,800,530	4	2,290	32	52,500	0	0	12,586	7,855,320	389
9	第1駐車場	2,995	1,886,890	58	53,650	6	9,450	0	0	3,059	1,949,990	24
	第2駐車場	2,480	1,476,690	0	0	13	16,800	0	0	2,493	1,493,490	48
	第3駐車場	3,676	1,874,360	2	780	0	0	0	0	3,678	1,875,140	113
	第4駐車場	1,255	536,070	0	0	0	0	0	0	1,255	536,070	48
	計	10,406	5,774,010	60	54,430	19	26,250	0	0	10,485	5,854,690	233
10	第1駐車場	2,976	1,948,590	44	37,390	7	11,550	-1	-1,000	3,026	1,996,530	11
	第2駐車場	3,032	1,782,280	6	2,950	25	43,050	-1	-510	3,062	1,827,770	59
	第3駐車場	5,060	2,792,890	6	3,190	0	0	0	0	5,066	2,796,080	155
	第4駐車場	1,642	767,360	0	0	1	1,050	0	0	1,643	768,410	53
	計	12,710	7,291,120	56	43,530	33	55,650	-2	-1,510	12,797	7,388,790	278
11	第1駐車場	2,579	1,700,920	16	13,470	0	0	-1	-1,500	2,594	1,712,890	19
	第2駐車場	2,679	1,561,000	1	880	21	25,200	0	0	2,701	1,587,080	49
	第3駐車場	4,366	2,383,460	14	9,620	0	0	-1	-6,340	4,379	2,386,740	130
	第4駐車場	1,633	793,330	2	1,150	3	3,150	0	0	1,638	797,630	58
	計	11,257	6,438,710	33	25,120	24	28,350	-2	-7,840	11,312	6,484,340	256
12	第1駐車場	2,567	1,693,560	43	28,070	2	4,200	0	0	2,612	1,725,830	29
	第2駐車場	2,195	1,286,150	1	390	7	12,600	0	0	2,203	1,299,140	49
	第3駐車場	3,069	1,490,390	2	2,250	0	0	0	-2,930	3,071	1,489,710	131
	第4駐車場	1,418	643,590	1	640	0	0	0	0	1,419	644,230	45
	計	9,249	5,113,690	47	31,350	9	16,800	0	-2,930	9,305	5,158,910	254
1	第1駐車場	1,937	1,315,010	37	38,370	2	3,150	0	0	1,976	1,356,530	29
	第2駐車場	1,897	1,039,620	2	1,150	10	18,900	-1	-640	1,908	1,059,030	43
	第3駐車場	3,660	1,795,130	18	8,480	0	0	-1	-14,560	3,677	1,789,050	133
	第4駐車場	1,598	684,300	0	0	0	0	0	0	1,598	684,300	46
	計	9,092	4,834,060	57	48,000	12	22,050	-2	-15,200	9,159	4,888,910	251
2	第1駐車場	2,705	1,837,220	32	19,630	2	4,200	0	0	2,739	1,861,050	35
	第2駐車場	2,181	1,277,310	0	0	9	16,800	0	0	2,190	1,294,110	49
	第3駐車場	3,406	85,880	0	0	0	0	0	0	159	85,880	113
	第4駐車場	1,619	753,290	0	0	9	9,450	0	0	1,628	762,740	58
	計	9,911	3,953,700	32	19,630	20	30,450	0	0	6,716	4,003,780	255
3	第1駐車場	2,638	1,745,520	49	52,620	3	5,250	0	0	2,690	1,803,390	42
	第2駐車場	3,166	1,862,760	2	1,280	15	22,050	-1	-760	3,182	1,885,330	73
	第3駐車場	5,142	2,872,690	4	2,180	0	0	0	0	5,146	2,737,400	170
	第4駐車場	2,294	1,135,630	1	390	3	3,150	0	0	2,298	1,139,170	68
	計	13,240	7,616,600	56	56,470	21	30,450	-1	-760	13,316	7,565,290	353
合計		137,739	75,716,640	627	500,770	288	442,050	-7	-28,240	131,776	76,493,750	3,402

月	駐車場	ジャーナル		手売り		バス等		返金等		総売上		減免
		台数	金額	台数	金額	台数	金額	台数	金額	台数	金額	
4	第1駐車場	3,182	2,042,610	68	50,270	1	2,100	0	0	3,251	2,094,980	34
	第2駐車場	4,288	2,516,180	39	24,640	14	22,050	0	0	4,341	2,562,870	74
	第3駐車場	5,246	3,148,880	13	8,270	0	0	0	0	5,259	3,157,150	162
	第4駐車場	2,311	1,167,680	0	0	2	2,100	0	0	2,313	1,169,780	103
	計	15,027	8,875,350	120	83,180	17	26,250	0	0	15,164	8,984,780	373
5	第1駐車場	2,699	1,802,940	42	41,860	0	0	0	0	2,741	1,844,800	32
	第2駐車場	4,196	2,451,060	25	15,650	43	61,950	0	0	4,264	2,528,660	69
	第3駐車場	5,153	3,114,580	4	2,050	0	0	0	0	5,157	3,116,630	124
	第4駐車場	2,100	1,043,260	0	0	2	2,100	0	0	2,102	1,045,360	71
	計	14,148	8,411,840	71	59,560	45	64,050	0	0	14,264	8,535,450	296
6 (6/21まで)	第1駐車場	1,207	768,540	0	0	1	1,050	0	0	1,208	769,590	37
	第2駐車場	1,528	923,350	0	0	17	31,500	0	0	1,545	954,850	39
	第3駐車場	2,429	1,323,640	1	510	0	0	-1	-880	2,429	1,323,270	116
	第4駐車場	1,209	588,140	1	390	1	1,050	0	0	1,211	589,580	48
	計	6,373	3,603,670	2	900	19	33,600	-1	-880	6,393	3,637,290	240
7	第1駐車場											
	第2駐車場											
	第3駐車場											
	第4駐車場											
	計											
8	第1駐車場											
	第2駐車場											
	第3駐車場											
	第4駐車場											
	計											
9	第1駐車場											
	第2駐車場											
	第3駐車場											
	第4駐車場											
	計											
10	第1駐車場											
	第2駐車場											
	第3駐車場											
	第4駐車場											
	計											
11	第1駐車場											
	第2駐車場											
	第3駐車場											
	第4駐車場											
	計											
12	第1駐車場											
	第2駐車場											
	第3駐車場											
	第4駐車場											
	計											
1	第1駐車場											
	第2駐車場											
	第3駐車場											
	第4駐車場											
	計											
2	第1駐車場											
	第2駐車場											
	第3駐車場											
	第4駐車場											
	計											
3	第1駐車場											
	第2駐車場											
	第3駐車場											
	第4駐車場											
	計											
合計		35,548	20,890,860	193	143,640	81	123,900	-1	-880	35,821	21,157,520	909

駐車場機器仕様

TIME & ECOLOGY
AMANO久宝寺緑地 東地区他駐車場設備工事**納入仕様書**

ご確認欄

ご確認欄

照 査	作 成	営業担当
[Redacted]		
作成発行月日	2021年 11月 16日	
 アマノ株式会社		
本社 / 〒222-8558 横浜市港北区大豆戸町275番地 TEL. (045)401-1441(代表)		

目 次

1. 機器仕様書・外観図	
1-1. 駐車券発行機 (TD)	
機器仕様書.....	SS-001651
外観図.....	ZNA-001651
1-2. 全自動料金精算機 (AP)	
機器仕様書.....	SS-001652
外観図.....	ZNA-001652
防犯プロテクター外観図.....	ZNA-001653
1-3. カーゲート (CG)	
機器仕様書.....	SS-001654
外観図.....	ZNA-001654
1-4. バーキャッチャー (BC)	
機器仕様書.....	SS-001655
外観図.....	ZNA-001655
1-5. ループコイル (LC)	
機器仕様書.....	SS-001656
外観図.....	ZNA-001656
1-6. 入口表示灯、出庫警報灯 (ES, RL)	
機器仕様書.....	SS-001657
外観図.....	ZNA-001657
1-7. インターホン親機 (T)	
機器仕様書.....	SS-001658
外観図.....	ZNA-001658
1-8. 入出庫カウンター (CC) 卓上型	
機器仕様書.....	SS-001659
外観図.....	ZNA-001659
1-9. ゲート開閉スイッチ (CSB)	
機器仕様書.....	SS-001660
外観図.....	ZNA-001660
1-10. 保護フード	
機器仕様書.....	SS-001661
外観図 (入口用)	ZNA-001661
外観図 (出口用)	ZNA-001662

機器数量表

記号	名称	備考	数量
T D	駐車券発行機		4
A P	全自動料金精算機		4
C G	カーゲート		8
B C	バーキャッチャー		8
L C	ループコイル		16
E S・R L	入口表示灯・出庫警報灯		4
T	インターホン親機		4
C C	入出庫カウンター	卓上型	4
C S B	ゲート開閉スイッチ		8
—	保護フード	入口用、出口用	8

※上記数量は4駐車場分合計数量です。

機器仕様書

駐車券発行機 (TD)

1. 概要

- 1.1) 駐車場入口に設置し利用者に対し駐車券を発行します。車路に埋設されたループコイルが車両を感知した状態で、押ボタン操作により駐車券が発行されます。
- 1.2) 駐車券発行時、内蔵された音声合成装置により操作を促す案内放送（満車時は満車案内放送）を行います。また案内放送は駐車券抜き取り又は設定回数終了後に自動的に停止します。
- 1.3) 駐車券は磁気ストライプ紙を使用し、機械番号・入場番号・料金種別・入場年月日時分が印字されます。
- 1.4) 定期券読取りによる定期車両の入場管理が可能です。発券方法は押ボタン操作とし、ボタン操作する前に駐車券発行口で定期券を読取らせます。
- 1.5) カーゲートと連動し、駐車場入口の無人制御を行います。
- 1.6) 駐車券発行後、券を抜き取らずに車両が後退した場合は発行された駐車券を本体内に取込みます。(廃券処理)

2. 定格

- | | | |
|---------|---|-----------------------------|
| 2.1) 電 | 源 | AC100V±10% 50/60Hz (D種接地) |
| 2.2) 消 | 費 | 定格：2.0A |
| 2.3) 質 | 電 | 約 85kg |
| 2.4) 塗 | 流 | 標準色：日塗工 F19-75X 近似色 (黄色) |
| 2.5) 材 | 量 | 外装ケース：2.0 mm鋼板製 |
| | 装 | ベース：6.0 mm山形鋼製 |
| 2.6) 形 | 色 | 自立型 防雨構造 |
| 2.7) 時 | 質 | 水晶発振方式 週差±3秒以内 (20℃～30℃以内) |
| | 計 | 停電補償：内蔵バッテリーで累計3年間 |
| 2.8) 使用 | 方 | -10℃～+40℃ 10%～90%RH (結露なき事) |
| 2.9) 据 | 式 | 4-M12 のアンカーボルトにより底面を固定 |
| | 付 | |

3. 仕様

- | | | | |
|--------|---|----|--|
| 3.1) 発 | 券 | 方法 | 自動又は押ボタン
(設定により二者択一。但し、定期券を使用する場合は押ボタンのみ) |
| 3.2) 駐 | 車 | 券 | ファンホールド式磁気ストライプ紙
54mm (巾) ×85.7mm (長) /1枚
7000枚 (3500枚×2パック) 収納可能 |
| 3.3) 定 | 期 | 券 | PET材 (アマノバイナリカード)
54mm (巾) ×85.7mm (長) /1枚
基本・拡張1～3を合わせて12000件登録可能 (種別15種分類可能) |
| 3.4) 印 | 字 | 内容 | 機械番号 (1～20)・入場番号 (5桁)・料金種別 (A～L)
入場年月日時分
機械番号、料金種別は設定で印字する/しないを選択可能 |
| 3.5) 印 | 字 | 機構 | 9×7ドットマトリクスプリンター
インクリボンカセット方式 (リボン色は黒) |

機器仕様書

駐車券発行機 (TD)

- | | |
|-------------|---------------------------------------|
| 3.6) 案内表示 | 『時計表示・操作案内 等』
カラーLCD表示器 |
| 3.7) 発行速度 | 1.3秒 |
| 3.8) 廃券処理 | 自動的に本体内部に収納 (収納枚数 約200枚) |
| 3.9) 警報出力信号 | 無電圧接点
チケット切れ (2パックのどちらか無くなった場合に出力) |
| 3.10) その他 | ・手順案内音声装置内蔵
・連絡用インターホン子機取付 |

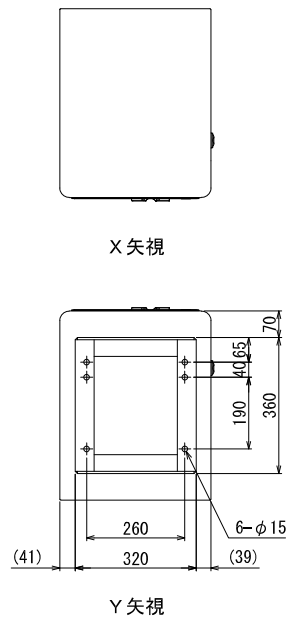
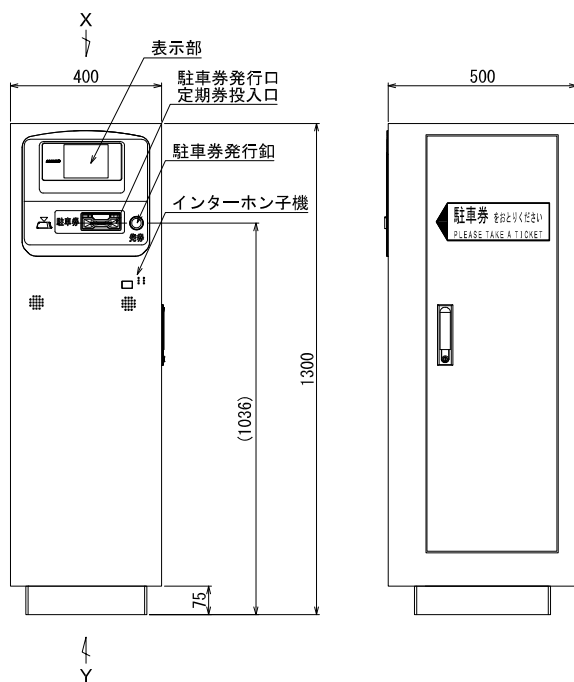

仕 様	
電 源	AC100V±10% 50/60Hz
消費電流	定格：2.0A
質 量	約85kg
塗 装 色	日塗工F19-75X近似色（黄色）
材 質	外装ケース：鋼板製 t2.0 ベース：山形鋼製 t6.0
形 状	自立型 防雨構造

訂正事項



アマノ株式会社
本社 / 〒222-8558 横浜市港北区大戸町275

日付	承認	検図	数計	名 称
縮尺 A3 1:10				駐車券発行機
図番 ZNA-001651		分割番号		図 名 外 観 図
				TD

機器仕様書

全自動料金精算機 (A P) 高額紙幣対応

1. 概要

- 1.1) 駐車場出口に設置し利用者に対し駐車料金の精算を行います。車路に埋設されたループコイルが車両を感知して精算が可能な状態になります。
- 1.2) 精算時、内蔵された音声合成装置により操作を促す案内放送を行います。
- 1.3) 駐車券投入口に駐車券を差し込むと表示と音声で駐車料金をお知らせします。支払いは硬貨又は千円・二千円・五千円・一万円紙幣で精算できます。その他サービス券、プリペイドカードでの精算も可能です。
- 1.4) 釣札として千円・二千円・五千円札 (最大2金種選択) の払出しを行います。
- 1.5) 定期券読取りによる定期車両の出場管理が可能です。
- 1.6) 出庫完了までに該当釦を押すことにより領収証を発行することができます。
- 1.7) カーゲートと連動し、駐車場出口の無人制御を行います。
- 1.8) 精算記録及び集計記録はジャーナルプリンターに記録されます。
- 1.9) 金銭管理機能により案内表示器に現在の金種毎の保有枚数が表示できます。また、扉を開けずにつり銭の補充ができます。
- 1.10) 自動、手動、半自動、精算無し精算が可能です。

2. 定格

- | | |
|--------------|---|
| 2.1) 電 源 | AC100V±10% 50/60Hz (D種接地) |
| 2.2) 消 費 電 流 | 定格：6.9A |
| 2.3) 質 量 | 約 274kg |
| 2.4) 塗 装 色 | 標準色：日塗工 F19-75X 近似色 (黄色) |
| 2.5) 材 質 | 外装ケース：2.0 mm鋼板製
ベ ー ス：6.0 mm鋼板製 |
| 2.6) 形 状 | 自立型 防雨構造 |
| 2.7) 時 計 方 式 | 水晶発振方式 週差±3秒以内 (25℃±5℃)
停電補償：内蔵バッテリーで累計3年間 |
| 2.8) 使用周囲温湿度 | -10℃～+40℃ 10%～90%RH (結露なき事) |
| 2.9) 据 付 | 4-M12 のアンカーボルトにより底面を固定 |

3. 仕様

- | | |
|----------------|--|
| 3.1) カード読取方式 | 磁気ストライプ読取方式
長手4方向読取 (表・裏・前・後)
但しプリペイドカードは2方向
エンボスカード対応可能 (読取方向は1方向) |
| 3.2) 案 内 表 示 | 『料金表示 (駐車料金、投入金額、残金額、釣り額) 時計表示
・操作手順 等』
LED バックライト付 12.1 インチ透過型 TFT カラー液晶表示器 |
| 3.3) 操 作 ボ タ ン | とりけし、駐車券紛失、領収証発行 |
| 3.4) 演 算 機 能 | |
| 3.4.1) 計 算 日 数 | 12ヶ月 |
| 3.4.2) 計算単位時間 | 1分単位 最大9時間59分 |
| 3.4.3) 計算単位料金 | 10円単位 最大999990円 |
| 3.4.4) 車 種 区 分 | 12種 |
| 3.4.5) 料 金 体 系 | 3体系 |

機器仕様書

全自動料金精算機 (A P) 高額紙幣対応

- 3.4.6) 料金帯区分 昼夜帯方式：最大6区分
 逡減帯方式：最大12パターン
- 3.4.7) サービスタイム 0～720分 1分単位
- 3.4.8) グレースタイム 0～120分 1分単位 (おまけ時間)
- 3.4.9) ラグタイム 0～120分 1分単位 (事前精算システム時使用)
- 3.4.10) 最大料金の設定 6・12・24時間最大または時刻指定毎最大の二者択一と絶対最大
 ※最大料金の設定は10円単位で設定
- 3.4.11) 駐車券紛失料金 固定料金または指定時刻料金計算の二者択一
 固定料金：10円単位 999990円まで任意に設定可能
 指定時刻料金計算：車種 (12種) を指定可能
- 3.5) 領収証発行 出庫完了までに領収証釦を押すと発行
 印字方式：サーマルプリンター
 1 ロール発行回数：約800回
 (標準印字内容の場合。(ロゴ印字有、ヘッダー印字無し))
 領収証上部にビットマップ画像のロゴ印字が可能
 ヘッダー印字4行、フッター印字4行まで可能
 再発行可能 (係員操作による)
- 3.6) 精算中止 料金投入の途中でとりけし釦を押すと投入金額を返却
 (サービス券等を投入している場合は、駐車券に割引内容を記録して駐車券のみ返却)
- 3.7) 使用貨幣 10・50・100・500円硬貨及び千・二千・五千・一万円紙幣
- 3.8) 釣銭装置
- 3.8.1) コインメック 10円 (約90枚)、50円 (約78枚)、
 100円 (約77枚)、500円 (約68枚)
- 3.8.2) 手動補給筒 10円 (約100枚) / 100円 (約88枚) の二者択一
- 3.8.3) 予蓄ホッパー 10円 (約480枚) / 100円 (約490枚)
- 3.8.4) 紙幣払出装置 千円×2
 約500枚収納 (官封券換算) の鍵付カセット×2
 (合計で約1000枚)
- 3.9) 金庫収納方式 硬貨：鍵付き金庫
 約2000枚 (すべて100円硬貨の場合)
 紙幣：鍵付き金庫に整列収納
 約600枚 (官封券換算)
- 3.10) 廃券枚数 約3000枚
- 3.11) 営業記録 金庫抜取り (金庫合計)、管理カード使用・その他キー操作により任意に領収証用紙に印字・発行
- 3.12) 集計項目
- 3.12.1) 売上集計
 総現金売上額、総掛売額、総売上額、総税金額、総精算回数、総入庫・出庫・現在台数、紛失精算回数・紛失精算現金売上額、料金種別毎精算回数・現金領収額、種別時間割引回数・金額、プリペイドカード (回数券) 使用回数・金額、サービス券種別毎精算回数・金額、店No.毎割引回数・金額、定期種別毎使用回数、領収証発行回数、サービスタイム内精算回数、ラグタイム内出庫台数、強制アンチパスOFF精算回数、手動精算回数・金額、払出不足回数・金額、金庫総入金額、紙幣金庫入金額、コイン金庫入金額、金銭データ、精算中止回数・

機器仕様書

全自動料金精算機 (A P) 高額紙幣対応

精算中止払戻額、半自動精算回数・金額、コイン金庫合計回数、紙幣金庫合計回数、釣銭払戻額、預り証発行回数、強制出庫台数、ゲート開放時出庫台数、精算なしモード時出庫台数、等を設定により任意選択

上記集計のT、GT、MTの各小計、合計、前回T、前回GT、前回MT

3.12.2) 駐車分類集計 (下記10種より1種選択)

- ① 駐車時間別台数集計 (48分類)
- ② 駐車時間別台数、料金集計 (48分類)
- ③ 駐車料金別台数集計 (48分類)
- ④ 駐車料金別台数、料金集計 (48分類)
- ⑤ 入車時刻別精算台数集計 (48分類)
- ⑥ 精算時刻別精算台数集計 (48分類)
- ⑦ 入車、精算時刻別精算台数集計 (48分類)
- ⑧ 出庫時刻別精算台数集計 (48分類)
- ⑨ 入庫、出庫時刻別精算台数集計 (48分類)
- ⑩ 精算時刻別精算台数・料金集計 (48分類)

(①～⑩の48分類と⑤～⑩の24分類の同時集計可能)

3.13) 定期券

PET材 (アマノバイナリーカード)

54mm (巾) × 85.7mm (長) / 1枚

基本・拡張1～3を合わせて12000件登録可能 (種別15種分類可能)

3.14) プリペイドカード

設定金額10～61000円 (使用毎に残り金額を書換えて返却)

使用度数 (7段階) をマークプリント

※回数券との併用運用は不可

3.15) 回数券

1度数設定金額10～9990円または無料

1枚で11度数使用可能 (使用毎に残り度数を書換えて返却)

使用度数 (11段階) をマークプリント

※プリペイドカードとの併用運用は不可

3.16) サービス券

15種 (時間割引、料金割引、全額割引、車種切替)

3.17) 掛売券

店No.1～100 (時間割引、料金割引、全額割引、車種切替)

3.18) 駐車券掛売処理

3.18.1) 割引ライター (AR100)

店No.1～62 (時間割引、料金割引、全額割引、車種切替)

※割引内容と分類は掛売券と共通

3.18.2) 割引ライター (AR150, AR200, AR300)

店No.1～255 (時間割引、全額割引、料金割引、車種切替) 割引種別7種類まで可能

※掛売券との併用運用は不可

3.19) 割引内容

3.19.1) 時間割引

0～99時間59分 (1分単位)

3.19.2) 料金割引

0～9990円 (10円単位)

3.19.3) 車種切替

12種

3.20) 外部出力信号

8出力 (無電圧接点) 以下の信号より任意選択可能

ゲート開・ゲート閉 (カーゲート連動時には必須)

精算完了、釣銭切れ・予告、レシート切れ・予告、トラブル、ドア警報 (該当キーを解除せずに左扉を開いた場合出力)、

機器仕様書

全自動料金精算機 (A P) 高額紙幣対応

- 3.21) 外部入力信号 金庫満杯、満車、他
3入力(無電圧接点)以下の信号より任意選択可能
ゲート閉状態(カーゲート連動時には必須)、ゲートバー折れ、
車種切換、強制休業、強制営業、外部ゲート開、外部ゲート閉、
ゲート開放、他
- 3.22) 管理カード 小計カード、補充カード、自動棚卸カード、係員カード、
管理者カード
- 3.23) その他
- ・手順案内音声装置内蔵(時間帯自動音量調整可能)
 - ・連絡用インターホン子機取付
 - ・特別日(年間31日)と特別期間(年間3期間)が設定可能
(特別期間は特別日より優先)
 - ・ハッピーマンデー、春分・秋分の日対応
 - ・インベントリー払出先(金庫/つり銭取出し口)が選択可能
 - ・駐車券を領収証として発行可能
 - ・係員スイッチを配置
(エラー表示、券データ表示、状態プリント)
 - ・案内表示バックライトは時間帯自動輝度調整可能

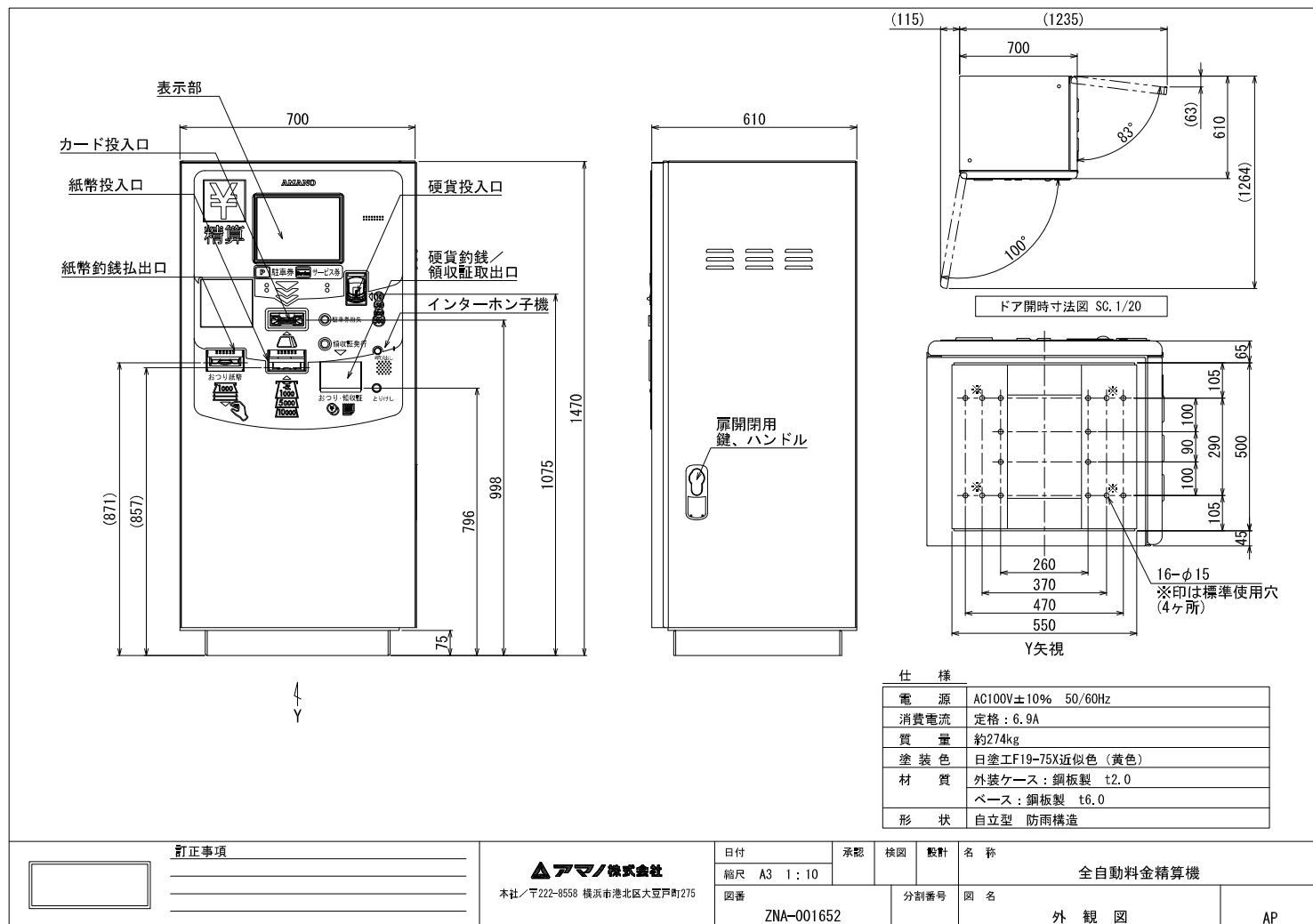

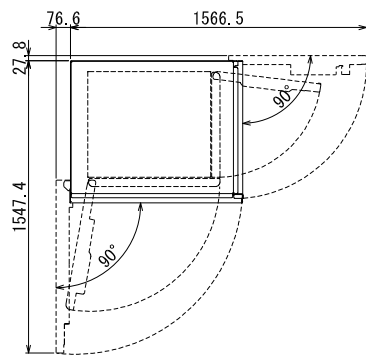

仕 様	
塗 装 色	日塗工F19-75X近似色 (黄色)
材 質	本体：鋼板製 t3.2
	扉：鋼板製 t3.2
	錠前：ポップアップハンドル

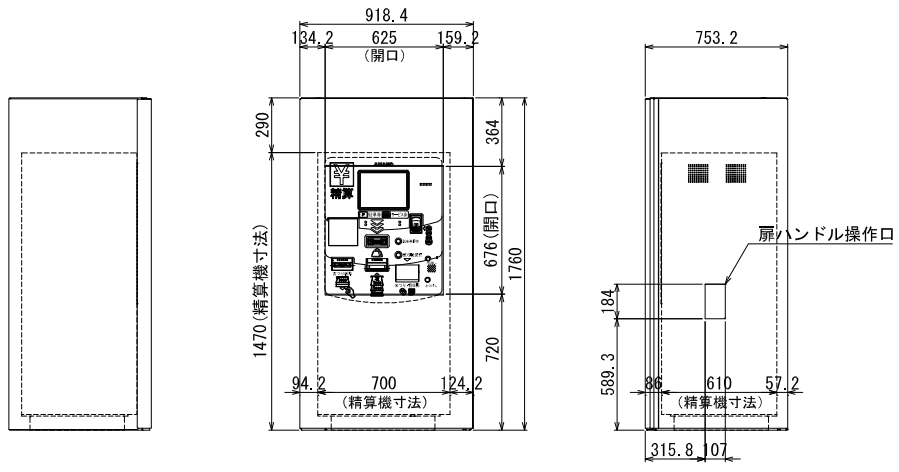

訂正事項

アマノ株式会社
 本社 / 〒222-8558 横浜市港北区大戸町275

日付	承認	検図	點計	名 称
縮尺 A3 1:20				防犯プロテクター
図番	分割番号		図 名	
ZNA-001653			外 観 図	

機器仕様書

カーゲート (CG)

1. 概要

- 1.1) 車路を遮断するように設置し車両通行の規制を行います。外部からの信号または車路に埋設されたループコイルによる車両検知でゲートバーが開閉します。
- 1.2) 内部のスイッチ操作によりゲートバーを開閉させることができます。
- 1.3) 停電時は手動開閉ノブの操作によりゲートバーを開閉させることができます。
- 1.4) ゲートバーは衝撃を緩和するクッション材を巻いたバーを標準仕様としています。
- 1.5) 動作カウンターを内蔵し、開閉動作回数がカウンターに表示されメンテナンス等の目安とすることができます。

2. 定格

- | | |
|--------------|---|
| 2.1) 電 源 | AC100V±10% 50/60Hz (D種接地) |
| 2.2) 消 費 電 流 | 定格：1.9A |
| 2.3) 質 量 | 約 60kg |
| 2.4) 塗 装 色 | 標 準 色：日塗工 F19-75X 近似色 (黄色) |
| 2.5) 材 質 | 外装ケース：1.6 mm鋼板製
ベ ー ス：4.5 mm鋼板製
ゲートバー：グラスファイバー (元径φ50 mm 先端径φ35 mm)
クッション材 (PE フォーム t3.0 mm) |
| 2.6) 形 状 | 自立型 防雨構造 |
| 2.7) 使用周囲温湿度 | -10°C～+40°C 10%～90% RH (結露なき事) |
| 2.8) 据 付 | 4-M12 のアンカーボルトにより底面を固定 |

3. 仕様

- | | |
|----------------|--|
| 3.1) ゲ ー ト バ ー | 形 状：直バー式 (2段継ぎ)
外 観 色 調：白/赤ストライプ
有 効 長 さ：4000 mm
最大有効車路幅：約 3650 mm (バーキャッチャー取付時)
閉時バー中心高さ：約 926 mm (基礎高さ含まず) |
| 3.2) バ ー 動 作 | 開閉速度：2.0 秒以下
上昇角度：90° |
| 3.3) 外部出力信号 | 無電圧接点
入出場警報 (最大 99 秒設定可能)
(バー開時 ON、閉後タイマー経過により OFF)
ゲート閉状態信号 |
| 3.4) そ の 他 | バー下降時セーフティセンサ (超音波式) 付
(センサ感知によりバーをオートリバース)
ループ感知器搭載あり/なし 選択 |

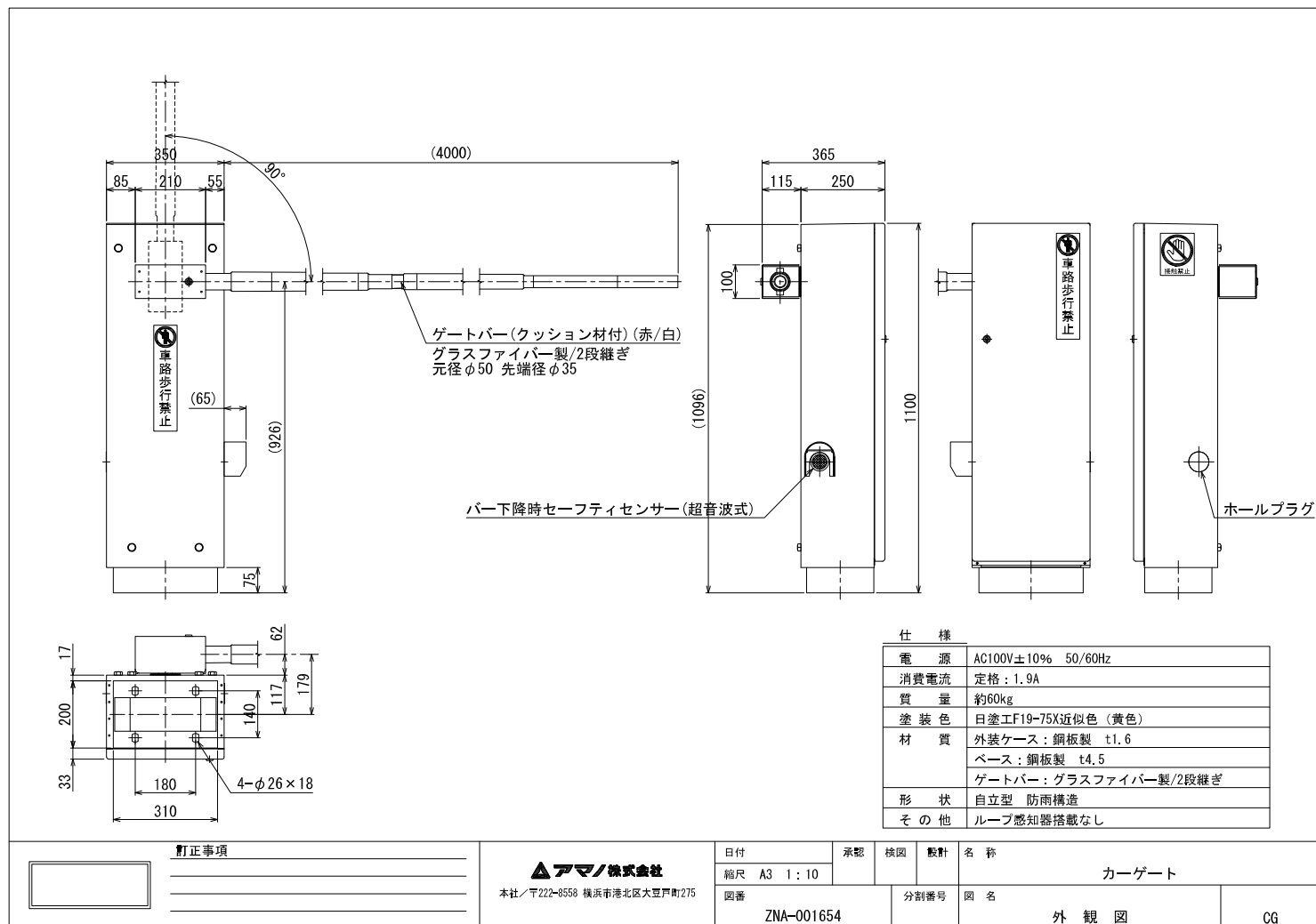

機器仕様書

バーキャッチャー (BC)

1. 概要

- 1.1) カーゲートのゲートバー開閉に連動し、ゲートバー先端の保持及び開放を自動的に行います。
- 1.2) ゲートバー閉時に先端を水平位置で保持して不正行為を防止します。
- 1.3) 付属キーの操作により、ゲートバー先端の保持を解除することができます。

2. 定格

- | | | |
|--------------|-----|--|
| 2.1) 電 | 源 | AC100V±10% 50/60Hz (D種接地) |
| 2.2) 消 費 | 電 流 | 定格：1A |
| 2.3) 質 | 量 | 約 20kg |
| 2.4) 塗 装 | 色 | 標 準 色：日塗工 F19-75X 近似色 (黄色) |
| 2.5) 材 | 質 | 外装ケース：2.0 mm鋼板製
ベ ー ス：9.0 mm鋼板製
支 柱：φ89.1 mm鋼管製 (2.8 mm) |
| 2.6) 形 | 状 | 自立型 防雨構造 |
| 2.7) 使用周囲温湿度 | | -10℃～+40℃ 10%～90% RH (結露なき事) |
| 2.8) 据 | 付 | 4-M12 のアンカーボルトにより底面を固定 |

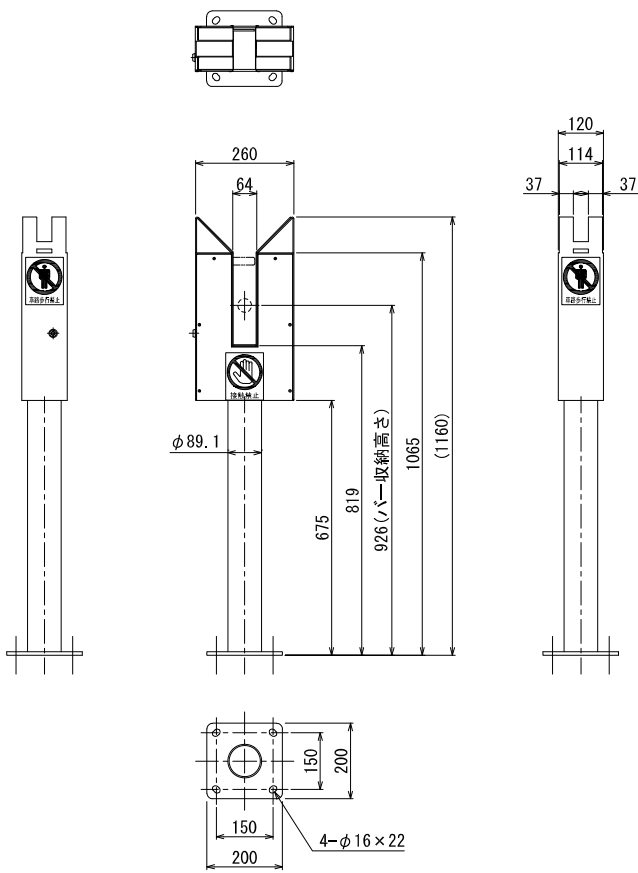

仕様

電源	AC100V±10% 50/60Hz
消費電流	定格：1.0A
質量	約20kg
塗装色	日塗工F19-75X近似色（黄色）
材質	外装ケース：鋼板製 t2.0
	ベース：鋼板製 t9.0
	支柱：鋼管製 φ89.1 t2.8
形状	自立型 防雨構造

訂正事項



アマノ株式会社
 本社 / 〒222-8558 横浜市港北区大戸町275

日付	承認	検図	数計	名称
縮尺 A3 1:10				パーキャッチャー
図番	分割番号	図名		
ZNA-001655		外観図		BC

機器仕様書

ループコイル (LC)

1. 概要

- 1.1) 車路に埋設し、ループ感知器と接続して車両の検出を行います。
 1.2) ループ感知器より一定の高周波信号電流をながし、インピーダンスの変化を感知器内のCPUで演算処理し、車両の接近を検出します。

2. 仕様

- 2.1) 品 名 AM-LC-CYケーブル (アマノ仕様)
 2.2) ターン数 4ターン
 6ターン (立体駐車場・鉄筋メッシュがある場合)

2.3) ループコイル寸法 (例)

コイル部 (m×m)	ターン数 (巻)	リード部 (m)	用途
0.7×2.3	4、6	6m、10m	ゲート開閉用 カウント用 等
1.0×2.0 1.5×1.5	4、6 4、6	6m、10m 6m、10m	発券用、精算用等
1.0×3.0 1.0×4.0 2.0×2.0	4、6 4、6 4、6	6m、10m 6m、10m 6m、10m	信号制御 等

2.4) 埋 設 条 件

- 2.4.1) ループコイルの下に配筋、メッシュ、デッキプレート等がある場合は、ループコイルを6巻とする。
 2.4.2) ループコイルと配筋の間は10mm以上とし、絶縁物で距離を保ち移動しないように固定する。
 2.4.3) 鉄骨 (Iビーム、Hビーム等) とループコイルの間は、両方向に対して500mm以上離すこと。

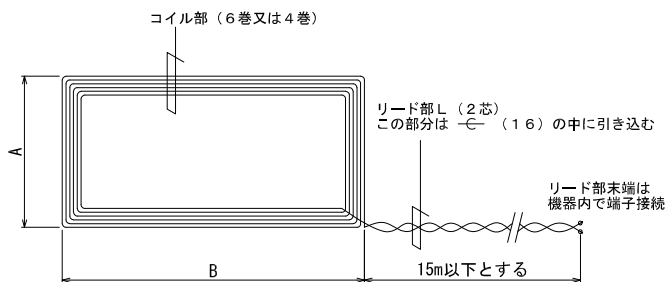

ループコイル外觀図

仕 様	
品 名	AM-LC-CYケーブル(アマノ仕様)
ループ巻数	6巻または4巻
形 状	全周=6m, 8m, 10m
リード線長	標準6m, 10m, 最長15m

訂正事項 _____ _____ _____	 アマノ株式会社 本社 / 〒222-8558 横浜市港北区大森戸町275	日付	承認	検図	数計	名 称	
		縮尺	N. T. S.	ループコイル			
		図番	ZNA-001656	分割番号	図 名		
		外 観 図				LC	

機器仕様書

入口表示灯、出庫警報灯 (E S, R L)

1. 概要

- 1.1) 駐車場出入口に於いて駐車場の満車状況を表示し、利用車両に対し案内表示を行います。また路外の走行車両・歩行者に対して出場車両の接近を知らせ、注意を促します。
- 1.2) 満空表示は、LED表示により『満／空』の切換え表示を行います。
- 1.3) 出庫表示は、回転灯閃光・LEDによる内照式点滅(文字浮出し)表示及びブザーにて警告されます。

2. 定格

- 2.1) 電 源 AC100V±10% 50/60Hz (D種接地)
- 2.2) 消 費 電 力 51W(入口表示灯部)
19W(出庫警報灯部)
- 2.3) 質 量 約 16 kg (入口表示灯部)
約 9.5 kg (出庫警報灯部)
- 2.4) 表 面 仕 上 支 柱 部 : 熔融亜鉛メッキ処理
- 2.5) 材 質 外装ケース : アルミ押型材(アルマイト仕上 : シルバー)
表 示 部 : 2.0 mmアクリル成型板 (P・満／空)
2.0 mmアクリル製(回転灯部)
2.0 mmアクリル製 2枚重ね(出庫注意)
取付マクラ : 3.2 mm鋼板に外装アルミ製カバー取付
支 柱 : □100 mm角形鋼管製(t3.2 mm)
ベ ー ス : 16 mm鋼板製
- 2.6) 形 状 自立型 両面表示
- 2.7) 外 郭 保 護 規 格 IEC60529 規格 : IP-34CW 準拠
- 2.8) 据 付 4-M16 のアンカーボルトにより支柱底面を固定

3. 仕様

- 3.1) 表 示 『P』LED 常時点灯
『満／空』切換点灯表示(減光機能付)
満 : LED 赤文字 空 : LED 緑文字
LED 表示器(320 mm×320 mm) ×2
『出庫注意』LED 内部照明による点滅(赤文字)表示・LED 黄色
回転灯
- 3.2) 表 示 信 号 入 力 『P、満／空、出庫注意』AC100V 電源入力
『満車』無電圧 A 接点信号入力
『減光』無電圧 A 接点信号入力
『出庫注意』・回転灯・ブザー 無電圧 A 接点信号入力
- 3.3) ブ ザ ー 音量調整機能付電子ブザー×1 (68~80dB/m)
(内部ジャンパー線にて鳴らす／鳴らさない選択可能)

仕様

入口表示灯	
電源	AC100V±10% 50/60Hz
消費電力	51W
質量	約16kg(本体のみ)
材質	外装ケース：アルミ押型材(アルマイト仕上：シルバー) 表示部：アクリル成型板 t2.0 取付マクラ：鋼板に外装アルミ製カバー取付
形状	自立型 両面表示
表示	「満/空」表示は□320mmLED切換表示(減光機能付) その他は常灯(LEDバックライト)
出庫警告灯	
電源	AC100V±10% 50/60Hz
消費電力	19W
質量	約9.5kg(本体のみ)
材質	外装ケース：アルミ押型材(アルマイト仕上：シルバー) 表示部：アクリル板 t2.0 取付マクラ：鋼板に外装アルミ製カバー取付
形状	自立型 両面表示
表示	「出庫注意」表示はLED内部照明による点滅表示、LED黄色回転灯
その他	ブザー×1(音量調整機能付)
支柱部	
表面仕上	溶融亜鉛メッキ処理
材質	支柱：角形鋼管製 □100 t3.2. ベース：鋼板製 t16

訂正事項	

アマノ株式会社
本社 / 〒222-8558 横浜南北区大戸町275

日付

縮尺 A3 1 : 20

図番

承認

検図

数量

名称

名称

入口表示灯、出庫警告灯

分割番号

図名

ZNA-001657

外観図

ES, RL

機器仕様書

インターホン親機 (T)

1. 概要

- 1.1) 本装置は、親機1台・子機最大3台から構成されるインターホンの親機です。
- 1.2) 子機からの呼び出しがあると、呼び出し音と共に呼出しランプが点灯し、親機～子機間での通話が行えます。子機からの呼び出しは、来客表示灯及び電子チャイム音の回数で区別することができます。
- 1.3) 呼び出し音量を切替え可能です。

2. 定格

- | | | |
|--------|---|--------------------|
| 2.1) 電 | 源 | AC100V±10% 50/60Hz |
| 2.2) 消 | 費 | 最大 6.5W |
| 2.3) 質 | 量 | 約 0.9kg |
| 2.4) 外 | 観 | エッグホワイト |
| 2.5) 材 | 質 | 自己消火性 ABS 樹脂 |
| 2.6) 形 | 状 | 壁掛型 |

3. 仕様

- | | |
|-------------|--|
| 3.1) 子機接続台数 | 屋外用子機：最大3台 |
| 3.2) 通話方式 | 同時通話 |
| 3.3) 呼出方式 | 子機1：4点打（ピンポーン、ピンポーン）
子機2：2点打（ピンポーン）
子機3：8点打（ピンポン、ピンポン、ピンポン、ピンポン） |
| 3.4) 配線数 | 親機～子機間：2線 |

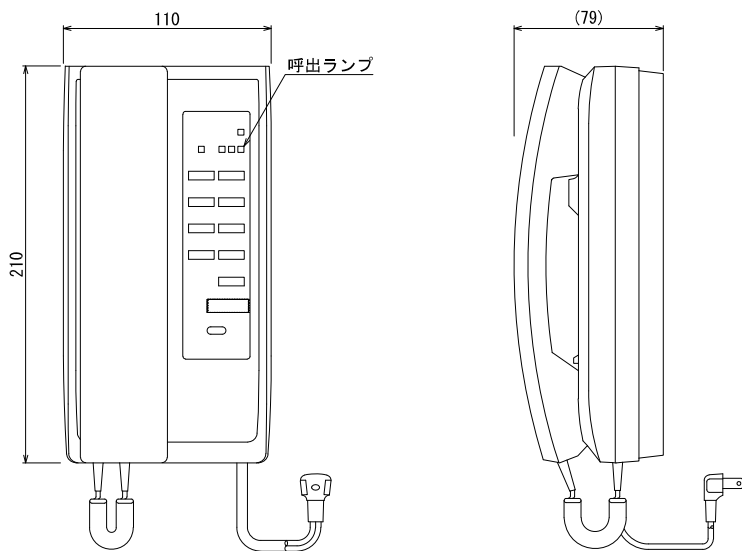

仕 様	
電 源	AC100V±10% 50/60Hz
消費電力	最大6.5W
質 量	約0.9kg
外観色調	エッグホワイト
材 質	自己消火性ABS樹脂
接続子機	最大3台
形 状	壁掛型

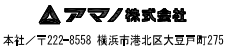
訂正事項 _____ _____ _____		日付	承認	検図	数計	名 称
		縮尺 A3 1:2				インターホン親機
		図番	分割番号		図 名	
		ZNA-001658			外 観 図	T

機器仕様書

入出庫カウンター (CC) 卓上型

1. 概要

- 1.1) 駐車場管制機器より、車両の入庫・出庫カウント信号を受信し入庫総数、出庫総数及び現在台数を計数します。
- 1.2) 設定された満車台数に現在数が達すると満車判定を行い、満車信号を出力します。
- 1.3) 出庫カウント信号を受信すると出庫信号を出力し、出庫警報灯等に表示を行います。

2. 定格

- | | |
|--------------|-----------------------------|
| 2.1) 電 源 | AC100V±10% 50/60Hz (D種接地) |
| 2.2) 消 費 電 流 | 定格：0.2A |
| 2.3) 質 量 | 約 4kg |
| 2.4) 塗 装 色 | 外装ケース：日塗工 EN-20 近似色 (黒色) 艶無 |
| 2.5) 材 質 | 外装ケース：1.0 mm鋼板製 |
| 2.6) 形 状 | 卓上据置型 |
| 2.7) 使用周囲温湿度 | 0℃～+40℃ 10%～90%RH (結露なき事) |

3. 仕様

- | | |
|----------------|--|
| 3.1) 台数表示方式 | カラーLCD |
| 3.2) 台数表示項目 | 入庫総数・出庫総数表示
現在数・空車数表示 |
| 3.3) 設 定 方 法 | タッチパネルにより設定項目指定 |
| 3.4) 満 車 制 御 | タッチパネルにより自動／強制満車／強制空車モード切換
満車状態は赤色、空車表示は緑色表示 (カラーLCD) |
| 3.5) 出 庫 信 号 | 0～99 秒設定可能 |
| 3.6) 入 出 力 信 号 | 入庫カウント信号 (2 入力)
出庫カウント信号 (2 入力)
満車信号 (2 出力)
出庫信号 (2 出力) |

カラー液晶表示機
入力機能付き

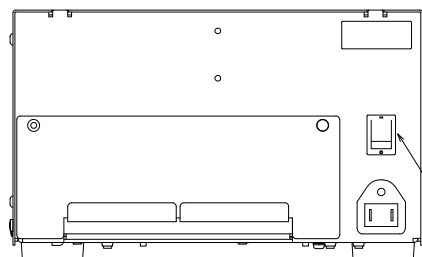
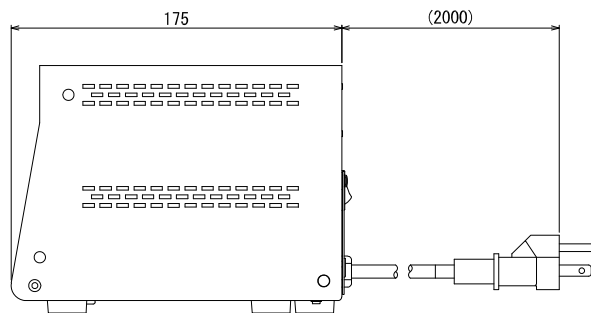
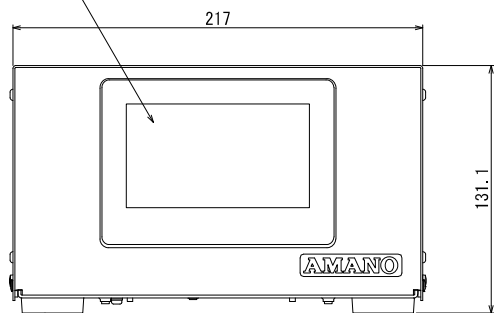

電源スイッチ

仕様

電源	AC100V±10% 50/60Hz
消費電流	定格：0.2A
質量	約4kg
塗装色	外装ケース：日塗工EN-20近似色(黒色) 艶無
材質	外装ケース：鋼板製
形状	卓上据置型

訂正事項



アマノ株式会社
本社 / 〒222-8558 横浜市港北区大戸町275

日付	承認	検図	数計	名称	入庫カウンター
縮尺 A3 1:2				図名	外観図
図番	ZNA-001659	分割番号			CC

機器仕様書

ゲート開閉スイッチ (CSB)

1. 概要

- 1.1) 本機は、カーゲートの手動操作による開閉スイッチです。
- 1.2) スイッチは押釦操作式で、閉スイッチには誤操作防止用スイッチガードが付けてあります。

2. 定格

- | | | |
|--------------|---|-------------------------|
| 2.1) 質 | 量 | 約 400g |
| 2.2) 外 観 色 調 | | 上カバー：ライトベージュ
下カバー：黒色 |
| 2.3) 材 | 質 | ポリカーボネイト製 |
| 2.4) 形 | 状 | 屋内壁付型 |
| 2.5) 据 | 付 | 2-M4 ビスによる背面を固定 |

3. 仕様

- | | |
|--------------|---|
| 3.1) ス イ ッ チ | 押釦スイッチ：モメンタリ形
色：【開】緑、【閉】赤 |
| 3.2) 接 点 定 格 | 交流抵抗 110V 10A
交流誘導 110A 5A
直流抵抗 24V 8A
直流誘導 24V 4A |

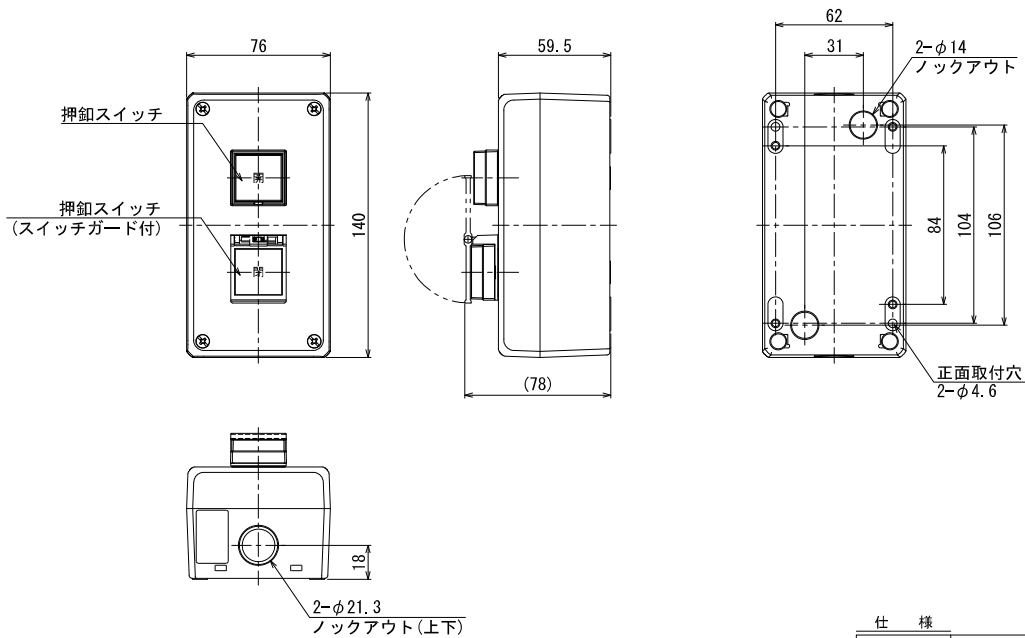

仕 様	
質 量	約400g
外観色調	上カバー：ライトベージュ
	下カバー：黒色
材 質	ポリカーボネイト製
形 状	屋内壁付型
スイッチ	ゲート開/閉スイッチ (押釦スイッチ：モメンタリ形)

訂正事項



アマノ株式会社
 本社 / 〒222-8558 横浜市港北区大戸町275

日付	承認	検図	数計	名 称
縮尺 A3 1:2				ゲート開閉スイッチ
図番	ZNA-001660	分割番号		図 名
				外 観 図
				CSB

機器仕様書

保護フード

1. 概要

- 1.1) 発券機・精算機を覆うように設置し、雨天時の雨よけとして機能します。
- 1.2) 保護フード中央部付近に設置するLED照明により、夜間は周辺の明るさを確保します。

2. 仕様

- | | |
|--------------|--|
| 2.1) 照 明 器 具 | AC100V 防雨型 LED照明×1 |
| 2.2) 材 質 | フレーム：鋼管製
ベース：鋼板製
テントシート：不燃シート |
| 2.3) 色 調 | フレーム・ベース：茶（日塗工 E07-20H）
テントシート：グリーン（BS26） |
| 2.4) 用 途 | 機器保護用付帯設備 |

3. 設計条件

- | | |
|---------------|---|
| 3.1) 基 準 風 速 | 34m/s |
| 3.2) 地表面粗度区分 | 区分Ⅲ |
| 3.3) 垂直(積雪)荷重 | 入口用：3000N/m ² （積雪 100cm 比重 0.3 以下）
出口用：2100N/m ² （積雪 70cm 比重 0.3 以下） |

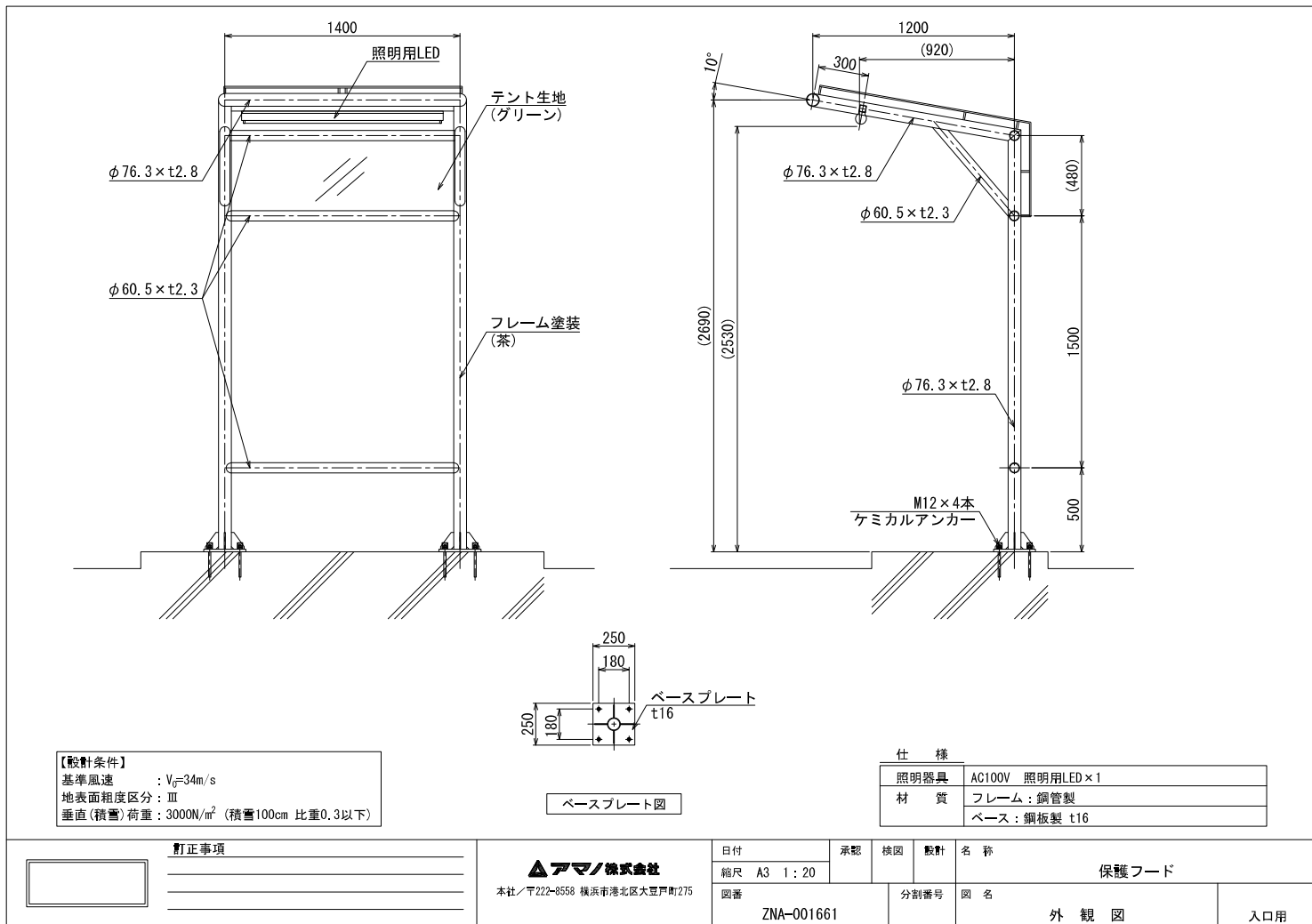

当社パーキング製品のカスタマーサービスについて

この度は、お引き合いをいただき誠にありがとうございます。

当社販売製品を安心してお使いいただけるよう、納入後の基本的なカスタマーサービスについてご案内申し上げます。

製品保証について

- ・当社が納入するパーキング製品は、日本国内で使用することを前提に、納入日から1年間を保証期間とします。
※保証の例外（裏面①）

保守サービスについて

- ・予期せぬ故障に備え、各種の保守サービスプランをご用意しております。
※修理依頼を24時間365日、専用フリーダイヤルにて受け付ける「コールサポート」付きです。
（ご利用の際は、契約番号の入力が必要です）
※保守サービスに含まれない作業、カスタマーサービス免責事項等（裏面②）
 - （1）点検プラン：ご契約回数（/年）の定期点検を行います。（実施時間 当社営業日 9:00～17:00）
 - （2）基本プラン：定期点検に加え、契約料金に同一月3回までの訪問修理費用が含まれるプランです。
修理対応時間は、ご契約内容に基づきます。
 - （3）フルメンテナンスプラン：基本プランに加え、契約料金に交換や修理が必要な部品費用が含まれるプランです。
一部の部品は当社の貸与品を使用します。

修理サービスについて

- ・保守契約対象外の機器（PCソフトウェアを含む）の修理やお問合せについては、以下条件での対応となります。
なお状況により翌営業日以降の対応とさせていただく場合があります。※ご契約先を優先させていただきます。
 - （1）受付時間： 8:30～12:00、13:00～17:30（土日祝日・当社休日を除く）専用ナビダイヤルにて受付
 - （2）訪問修理対応時間： 9:00～17:00（土日祝日・当社休日を除く）
 - （3）修理費用：都度お見積もり（作業費、部品費、交通費等）
 - （4）作業の開始：ご注文をいただいた後、必要部品等を手配し日程調整のうえ作業にあたります。

機器（PCソフトウェアを含む）の設定サービスについて

- ・機器の動作・駐車料金・カレンダー等の運用に関わる設定（変更を含む）を行うサービスです。
※ご依頼に際し予めご了承ください（裏面③）
※保守サービスの各プランには、設定作業は含まれておりません。
 - （1）対応時間： 9:00～17:00（土日祝日・当社休日を除く）
 - （2）費用：都度お見積もり（作業費、交通費等）
 - （3）作業の開始：ご注文をいただいた後、日程調整のうえ作業にあたります。

当社パーキング製品のカスタマーサービスについて

①保証期間内であっても、次に該当する場合は保証対象外となります。

- (1) 取扱説明書に示す操作方法及び使用環境に反したこと、あるいは取扱上の不注意、適合する純正サプライ品以外を使用したことに起因して生じた不具合、故障または損傷
 - (2) 使用頻度に関係する消耗、摩耗、劣化、汚れ等により生じた不具合、故障または損傷
 - (3) 当社の承諾を得る事なく改造や変更が行われ、これによって生じた不具合、故障または損傷
 - (4) 第三者による施工、保守、整備または修理作業、不備等が原因で発生した不具合、故障または損傷
 - (5) 火災・地震・水害・落雷その他天災地変または暴動その他不可抗力によって発生した不具合、故障または損傷
 - (6) 機器の周辺環境（設置に関連する構造物の状態等）の変化、外部要因（電気ノイズ等）により生じた不具合、故障または損傷
 - (7) その他、当社の責に帰すべからざる事由により生じた不具合、故障または損傷
- ・保証による修理の受付時間、対応時間につきましては表面「修理サービスについて」項に準じた対応とさせていただきます。

②保守サービスに含まれない作業、カスタマーサービス免責事項等について

- (1) オーバーホール、移設、撤去及び改造等に対する調査、修理は保守サービスには含まれません。
- (2) 火災・地震・水害・落雷その他天災地変または暴動その他不可抗力によって発生した不具合、故障または損傷の調査、修理は保守サービスには含まれません。
- (3) 保守サービスには、機器（PCソフトウェアを含む）の動作・駐車料金・カレンダー等の運用に関わる設定（変更含む）作業は含まれません。
- (4) 機器の周辺環境（設置に関連する構造物の状態等）の変化、外部要因（電気ノイズ等）により生じた不具合等や機器に起因しない不具合等の調査、修理（調査の結果、判明した場合も含む）は有償となります。また、不具合等の発生に至る経緯や状況について十分な情報が得られない場合は、調査にお時間をいただく場合があります。
- (5) 復旧までの間に、やむをえず機器の停止・設備開放等の必要性が発生した場合、以降の対応についてお客様にご指示をいただきます。なお、機器の停止・設備開放等に伴う営業的損失等はお受けできません。
- (6) 機器に関連する事故等における対象物件の利用者、保険会社、その他第三者の直接的な対応、交渉等はお受けできません。
- (7) 政府による緊急事態宣言の発出、公共交通機関の運行停止、停電ほか道路インフラ全般の非常事態の際は、当社が定める非常時の行動基準によりサービスが履行できない場合があります。予めご了承をお願いします。
- (8) 情勢の変化、その予見可能性の有無を問わず対象物件内で発生した対象機器に関連する運営・営業上のトラブル、事故については、当社は一切の責任を負いません。

③機器（PCソフトウェアを含む）設定のご依頼に際し予めご了承いただく事項について

- (1) 設定や設定変更のご依頼の際は、依頼事項を記載した書面のご提出をお願いします。口頭によるご依頼はお受けできません。
- (2) ご依頼の内容が、設定や設定変更で対応出来ない場合は、当社よりご連絡を申し上げます。
- (3) 作業完了後、お引渡し前に設定の結果についてご確認をお願いします。お引渡し後に発見された未払い・過払い・未徴収・過徴収等の金銭損害・営業損失・逸失利益・派生的損害等を含む特別損害について、当社は賠償する責任を負いません。予めご了承をお願いします。

事前の予告なしに本サービスの全部若しくは一部の変更、追加または廃止をする場合があります。